

## Warmluft-Hände- und Haartrockner

# AirStar

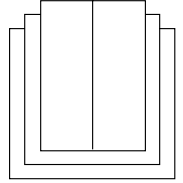

### Händetrockner Baureihe T 500, T 500 E Haartrockner Baureihe TH 500, TH 500 Z, TH 500 E

- |                                                                         |                                                                            |                                                              |
|-------------------------------------------------------------------------|----------------------------------------------------------------------------|--------------------------------------------------------------|
| <b>D</b> Montage- und<br>Gebrauchsanleitung<br>Seite 5–8                | <b>E</b> Instrucciones de<br>montaje y de uso<br>Páginas 21–24             | <b>S</b> Monterings- och<br>bruksanvisning<br>Sidan 35–38    |
| <b>GB</b> Mounting Instructions and<br>Directions for Use<br>Pages 9–12 | <b>P</b> Manual de Instruções de<br>Montagem e Utilização<br>Páginas 25–28 | <b>NL</b> Montage- en<br>gebruikershandleiding<br>blz. 39–42 |
| <b>F</b> Instructions de montage<br>et de service<br>page 13–16         | <b>DK</b> Monterings- og<br>brugsanvisning<br>Side 29–31                   | <b>PL</b> Instrukcja obsługi<br>i montażu<br>Strona 43–46    |
| <b>I</b> Istruzioni per il montaggio<br>e l'uso<br>Pagina 17–20         | <b>N</b> Monterings- och<br>bruksanvisning<br>Sidan 32–34                  | <b>H</b> Szerelési és használati<br>útmutató<br>oldal 47–50  |



Dieses Gerät nicht ohne Beachtung der Gebrauchsanleitung verwenden.

**Abb. A**

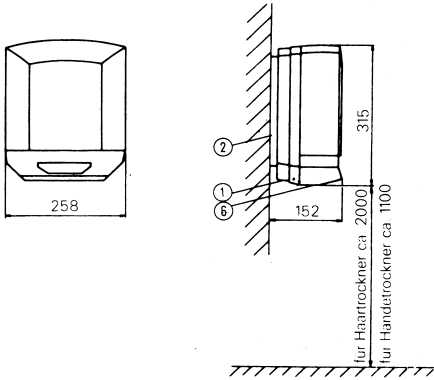

**Abb. B**

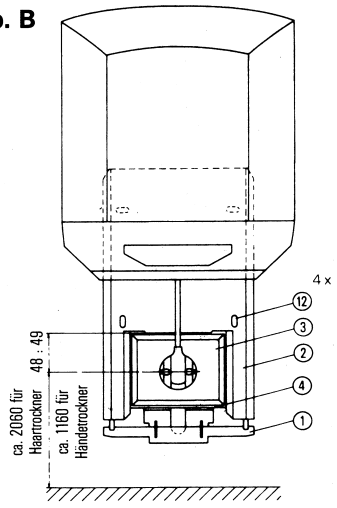

**Abb. C**

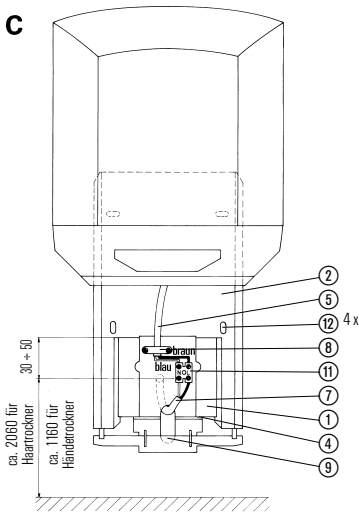

**Abb. D**

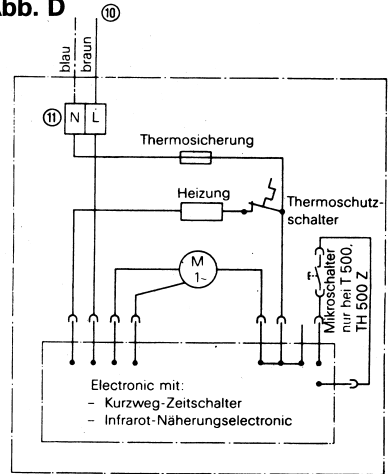

Schaltplan  
 T 500 E, TH 500,  
 TH 500 Z, TH 500 E mit im Gerät eingebauten Kurzwegzeit-  
 schaltern bzw. Infrarot-Näherungselectronic.

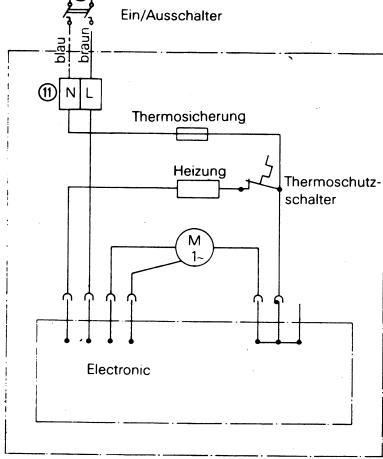
**Abb. E**

Schaltplan  
TH 500 mit externem Ein-/Ausschalter

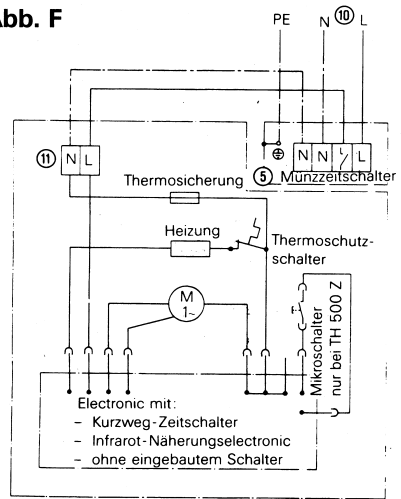
**Abb. F**

Schaltplan  
TH 500, TH 500 Z, TH 500 E mit Münzschalter

**D Beschreibung**

- |                                    |                          |                                 |
|------------------------------------|--------------------------|---------------------------------|
| ① Gehäusefläche/Diebstahlsicherung | ⑤ Anschlussleitung Gerät | ⑨ Leitungsdurchführung          |
| ② Montageplatte/Wandhalter         | ⑥ Luft-Ansauggitter      | ⑩ Anschlussleitung/Installation |
| ③ Unterputz-Steckdose              | ⑦ Unterputzleitung       | ⑪ Netzklemme                    |
| ④ Sollbruchstelle                  | ⑧ Zugentlastungsschelle  | ⑫ Befestigungsbohrungen         |

**GB Description**

- |                                    |                       |                                 |
|------------------------------------|-----------------------|---------------------------------|
| ① Housing surface/theft protection | ⑤ Power supply cable  | ⑨ Lead-through                  |
| ② Mounting plate/wall bracket      | ⑥ Air intake grille   | ⑩ Connecting cable/installation |
| ③ Flush socket                     | ⑦ Concealed wire      | ⑪ Mains terminal                |
| ④ Predetermined breaking point     | ⑧ Strain relief clamp | ⑫ Mounting holes                |

**F Description**

- |                                         |                                            |                                      |
|-----------------------------------------|--------------------------------------------|--------------------------------------|
| ① Surface inférieure du boîtier/Antivol | ⑤ Conducteur de raccordement de l'appareil | ⑨ Passage de la ligne                |
| ② Plaque de montage/Fixation au mur     | ⑥ Grille d'aspiration d'air                | ⑩ Ligne de raccordement/Installation |
| ③ Prise encastrée                       | ⑦ Conduite encastrée                       | ⑪ Borne de réseau                    |
| ④ Point prédécoupé                      | ⑧ Bride de serrage                         | ⑫ Trous de fixation                  |

**I Descrizione**

- |                                            |                                      |                                          |
|--------------------------------------------|--------------------------------------|------------------------------------------|
| ① Piastra di copertura/sicurezza antifurto | ⑤ Cavo dell'apparecchio              | ⑨ Apertura di passaggio per il cavo      |
| ② Supporto di montaggio/supporto da parete | ⑥ Griglia di aspirazione dell'aria   | ⑩ Cavo di collegamento/installazione     |
| ③ Presa sotto-intonaco                     | ⑦ Linea sotto-intonaco               | ⑪ Morsetto per l'allacciamento alla rete |
| ④ Punto di frattura                        | ⑧ Fascette di scarico della tensione | ⑫ Fori di fissaggio                      |

<b>E</b>	<b>Descripción</b>		
①	Placa de cubierta/Aseguramiento anti-hurto	⑤	Línea de conexión del aparato
②	Placa de montaje/Dispositivo fijador mural	⑥	Rejilla de aspiración de aire
③	Caja de enchufe empotrada	⑦	Línea eléctrica empotrada
④	Punto teórico de rotura	⑧	Brida presora de cables
		⑨	Boquilla de paso
		⑩	Línea de conexión/Instalación
		⑪	Borne de red
		⑫	Águjeros de fijación

<b>P</b>	<b>Descrição</b>		
①	Face da caixa/Protecção contra furto	⑤	Cabo de ligação do equipamento
②	Placa de montagem/Suporte de parede	⑥	Grade de aspiração de ar
③	Tomada embutida	⑦	Condutor embutido
④	Ponto de ruptura controlada	⑧	Braçadeira de alívio de tracção
		⑨	Passagem do condutor
		⑩	Cabo de ligação/Instalação
		⑪	Terminal de rede
		⑫	Furos de fixação

<b>DK</b>	<b>Beskrivelse</b>		
①	Tyversikring	⑤	Apparat tilslutning
②	Monteringsplade	⑥	Luftindsugningsfilter
③	Forsænket stikdåse	⑦	Skjult ledning
④	Brudlinie	⑧	Aflastning
		⑨	Ledningsgennemføring
		⑩	Nettilslutning
		⑪	Netklemme
		⑫	Monteringspunkter

<b>N</b>	<b>Beskrivelse</b>		
①	Kapsling/Tyversikring	⑤	Ledning app.
②	Montasjeplate/Veggholder	⑥	Luftinntaksgitter
③	Innfelt stikkontakt	⑦	Skjult ledningsinst.
④	Svekking	⑧	Strekklavaster
		⑨	Ledningsgjennomføring
		⑩	Tilførselsledning
		⑪	Nettklemme
		⑫	Festehull

<b>S</b>	<b>Beskrivning</b>		
①	Kåpans yta	⑤	Anslutningsledning apparat
②	Monteringsplatta/vägghållare	⑥	Luftinsugningsgaller
③	Infällt uttag	⑦	Infälld ledning
④	Avsett brottställe	⑧	Dragavlastningsklämma
		⑨	Ledningsgenomföring
		⑩	Anslutningsledning/installasjon
		⑪	Nätklämma
		⑫	Fastsättningshål

<b>NL</b>	<b>Beschrijving</b>		
①	Huisoppervlakte/Diefstalveilig	⑤	Kabel
②	Montageplaat/Wandhouder	⑥	Luchtaanzuigstuk
③	Ingebouwd stopcontact	⑦	Ingebouwde leiding
④	Opangbeugel	⑧	Trekontaster
		⑨	Doorvoerleiding
		⑩	Aansluiting/installatie
		⑪	Kroonsteen
		⑫	Bevestigingsgaatje

<b>PL</b>	<b>Opis</b>		
①	Powierzchnia obudowy/zabezpieczenie przeciwkradzieżowe	⑤	Przewód przyłączowy do urządzenia
②	Płytki montażowa/podpora ścienna	⑥	Siatka zasysająca powietrze
③	Podtynkowe gniazdko sieciowe	⑦	Przewód podtynkowy
④	Miejsce przelomu (pęknięcia)	⑧	Uchwyty odciążające
		⑨	Przepust przewodowy
		⑩	Przewód przyłączowy/instalacja
		⑪	Zacisk sieciowy
		⑫	Otwory do zamocowania

<b>H</b>	<b>Leírás</b>		
①	Fedőlemez/lopás elleni biztosítás	⑤	Csatlakozóvezeték
②	Szerelőlemez/falirtató	⑥	Levegőszívó-rács
③	Süllyesztett dugaszolóaljzat	⑦	Süllyesztett vezeték
④	Kijelölt töréshely	⑧	Húzásmegszüntető bilincs
		⑨	Vezetékátvezetés
		⑩	Hálózati csatlakozó kapocs
		⑪	Rögzítő furatok
		⑫	Rögzítő furatok

**D****Händetrockner T 500, T 500 E  
Haartrockner TH 500, TH 500 Z, TH 500 E**

Wir haben diese Gebrauchsanleitung erstellt, damit Sie Ihr neues Gerät schnell und umfassend kennenlernen.

- Bitte lesen Sie vor Inbetriebnahme des Gerätes diese Anleitung aufmerksam durch. Sie gibt wichtige Hinweise für die Sicherheit, den Gebrauch, die Wartung und Entsorgung.
- Machen Sie sich in der Reihenfolge dieser Gebrauchsanleitung mit Ihrem neuen Gerät und seinen verschiedenen Funktionen vertraut.
- Beachten Sie alle Hinweise und Erklärungen, die sich auf die richtige Bedienung und Behandlung beziehen. Damit erreichen Sie ständige Einsatzbereitschaft und eine lange Lebensdauer Ihres Gerätes.
- Besonders sind die Hinweise zu berücksichtigen, die die Sicherheit betreffen. Sie helfen, Unfälle zu verhüten und Ihr Gerät vor Schaden zu schützen.
- Bewahren Sie die Gebrauchsanleitung auf, sie kann Ihnen auch später noch in manchen Fällen ein nützlicher Helfer sein.





Dieses Gerät entspricht den anerkannten Regeln der Technik und den einschlägigen Sicherheitsbestimmungen für Elektrogeräte. Der Hersteller haftet nicht für evtl. Schäden, die durch nicht bestimmungsgemäßen Gebrauch oder falsche Bedienung verursacht werden.

## 2. Lieferumfang.

Haar- bzw. Händetrockner

- 4 Dübel
- 4 Halbrundholzschrauben
- 1 Netzklemme ⑩
- 2 Senkblechschrauben für Abdeckplatte ①
- 2 Zugentlastungsschellen ③
- 4 Linsenblechschrauben für Zugentlastungsschellen
- 1 Schraubendreher (bei TH 500 Z und allen E-Typen)

## 3. Technische Daten

		Warmluft-Händetrockner		Warmluft-Haartrockner		
		T 500	T 500 E	TH 500	TH 500 Z	TH 500 E
Nennleistung	1800 Watt	X	X	X	X	X
Heizleistung	1700 Watt	X	X	X	X	X
Motorleistung	100 Watt	X	X	X	X	X
Luftstrom	38 l/s	X	X	X	X	X
<b>Abmessungen:</b>						
B 258, T 152, H 315 mm		X	X	X	X	X
B 261, T 155, H 345 mm						
Gewicht mit Wandhalter:	3,2 kg	X	X	X	X	X
<b>Prüfzeichen:</b>						
    						

<b>Ausstattung:</b>	T 500	T 500 E	TH 500	TH 500 Z	TH 500 E
electronischer Kurzweg-Zeitschalter Schalterlaufzeit 32 sec.	X				
electronischer Kurzweg-Zeitschalter Schalterlaufzeit ca. 4 min.				X	
electronischer Infrarot-Nahrungsschalter		X			X
ohne Schalteinrichtung (zu betreiben z. B. mit Munzschalter MZS 4)			X		
Sicherheits-Netzstecker-Anschlu	X	X	X	X	X
Sicherheits-Temperaturbegrenzer	X	X	X	X	X
Sensor-Sicherheitsabschaltung		X			X
Thermo-Schmelzsicherung	X	X	X	X	X
integrierte Montageplatte	X	X	X	X	X
Diebstahlsicherung durch Abdeckplatte	X	X	X	X	X
absaugbares Lufteintrittsgitter	X	X	X	X	X

#### 4. Montageanleitung.

Mit der Montage ist ein Fachmann zu beauftragen, damit gewarleistet ist, da das Gerat unter Beachtung der Sicherheitsvorschriften angeschlossen wird. In Raumen mit Duschen und Badewannen darf das Gerat nicht innerhalb der in den VDE-Vorschriften festgelegten Sicherheitsbereiche (0,6 m zum Dusch- bzw. Badewannenrand und 1,2 m zu Brausekopfen) angebracht werden. In der elektrischen Installation mu ein Schalter mit einer Kontaktoffnung  $\geq 3$  mm vorhanden sein, der das Gerat allpolig abschaltet.

#### 5. Montager Reihenfolge.

##### Das servicefreundliche Montagekonzept

Das T 500-Montage-System ermoglicht eine einfache, servicefreundliche Wandanbringung, ohne das Gerat zu offnen. Praktisch haben wir das Gerat in **zwei Komponenten** aufgeteilt: Der Installateur setzt eine Steckdose (oder einen Festanschlu), schraubt die **Montageplatte** an, schiebt das **betriebsfertige Gerat** auf, steckt den Netzstecker ein (oder schliet an), schraubt die Diebstahlsicherung auf – fertig. Einfacher geht’s nicht!

1. Die (nicht festgeschraubte) Abdeckplatte ① nach unten aus dem Gerat ziehen. Die auf der Gerateruckseite einge-

schobene Montageplatte ② ebenfalls nach unten herausziehen.

2. Nach Festlegung des Anbringungsortes die 4 Befestigungsbohrungen ② mit der Montageplatte ② als Schablone anzeichnen, bohren (8 mm  $\emptyset$ ), Dubel einsetzen und die Montageplatte mit den A beiliegenden Halbrundholzschrauben befestigen. Wir empfehlen die Anbringung in einer Hohe entsprechend Abb. A, B oder C. Eine solide Befestigung an einer massiven Wand mu gewarleistet sein.

3. Die 5 nachstehend beschriebenen Anschluarten sind moglich.

3.1 Anbringung uber installierte Unterputz-Steckdose.

Der obere Teil der Abdeckplatte ① wird nicht benotigt. Brechen Sie ihn an der Sollbruchstelle ④ ab. Nach Befestigung der Montageplatte ② entspr. Abb. B das Gerat von oben auf die Montageplatte schieben, den Stecker in die Steckdose ③ stecken und das Gerat ganz nach unten schieben. Abdeckplatte mit den 2 beiliegenden Senkblechschrauben befestigen.

3.2 Unterputzleitung.

Anschlu uber eine (anstatt der Steckdose) aus der Wand kommende Unterputzleitung ⑦. Montageplatte ② entspr. Abb. C an der Wand befestigen. Die Abdeckplatte von unten in die Montageplatte schieben und dabei die aus der Wand kommende Leitung durch die offnung in

der Abdeckplatte führen. Beiliegende Netzklemme ⑪ einsetzen. An der Anschlußleitung ⑤ des Gerätes den Stecker abschneiden, die Leitung abmanteln, abisolieren und Aderendhülsen anquetschen. Beide Leitungen entsprechend Abb. C anschließen. Auf richtigen Anschluß von L (braun) und N (blau) achten. Die Anschlußleitung des Gerätes mit beiliegender Zugentlastungsschelle ⑥ sichern.

Gerät ganz nach unten auf die Abdeckplatte schieben und die 2 beiliegenden Senkblechschrauben eindrehen.

### 3.3 Aufputzleitung von oben.

Hierzu die auf der Geräterückseite, oben Mitte, vorgesehene Leitungsdurchführung ausbrechen. Nach Befestigung der Montageplatte ② entspr. Abb. C die Aufputzleitung auf der Montageplatte nach unten unter die Abdeckplatte ① und durch die Öffnung führen. Der weitere Anschluß erfolgt wie unter 3.2, 2. Absatz beschrieben.

### 3.4 Aufputzleitung von unten.

Hierzu die in der Abdeckplatte ① unten Mitte, vorgesehene Leitungsdurchführung ⑨ ausbrechen. Nach Befestigung der Montageplatte ② entspr. Abb. C die Aufputzleitung durch die Öffnung in der Abdeckplatte führen. Der weitere Anschluß erfolgt wie unter 3.2, 2. Absatz beschrieben.

### 3.5 Anschlußleitung mit Stecker.

Anschluß an eine in der Nähe vorhandenen Steckdose mit einer flexiblen Anschlußleitung mit Stecker. Hierzu die in der Abdeckplatte ①, unten Mitte, vorhandene Leitungsdurchführung ⑨ ausbrechen. Die Abdeckplatte von unten in die Montageplatte schieben. Beiliegende Netzklemme ⑪ einsetzen. An der Anschlußleitung ⑤ des Gerätes den Stecker abschneiden, die Leitung abmanteln, abisolieren und Aderendhülsen anquetschen. Anschlußleitung mit Stecker in gleicher Weise konfektionieren, und durch die Öffnung in der Abdeckplatte führen. Beide Leitungen entspr. Abb. C anschließen und mit beiliegenden Zugentlastungsschellen ⑥ sichern.

Gerät ganz nach unten auf die Abdeckplatte schieben und die 2 beiliegenden Senkblechschrauben eindrehen.

**Die Geräte sind jetzt betriebsbereit.**

## 6. Schaltmöglichkeiten.

### T 500, TH 500 Z

Bei T 500 und TH 500 Z elektronischen Kurzweg-Zeit-schalter betätigen. Schalterlaufzeit bei T 500 32 sec. bei TH 500 Z 4 min.

Die Geräte schalten automatisch ab.

Die Schalterlaufzeit bei TH 500 Z kann vom Fachmann verändert werden. Sie ist in 9 Stufen einstellbar auf 1–9 min.

Hierzu den beiliegenden Schraubendreherstift in die Bohrung links im Ansauggitter ⑥ stecken und den eingebauten Schalter nach links auf 3–2–1 min. oder rechts auf 5–6–7–8–9 min. verstellen.

Beachten Sie, daß die Schalterstellung 0 eine Blindstellung ist, bei der das Gerät nicht funktioniert.

### T 500 E, TH 500 E

Die Geräte werden durch eine Infrarot-Näherungselectronic berührungslos ein- und ausgeschaltet.

Der Schaltabstand (Abstand zwischen Geräteunterkante und Händen bzw. Kopf) beträgt bei T 500 ca. 15 cm und bei TH 500 ca. 40 cm. Die Schaltempfindlichkeit kann vom Fachmann verändert werden. Hierzu den beiliegenden Schraubendreherstift in die Öffnung links im Ansauggitter ⑥ stecken und das eingebaute Potentiometer nach links (unempfindlicher) oder nach rechts (empfindlicher) verstellen. In sehr hellen Räumen ist eine unempfindlichere Einstellung notwendig.

### TH 500

Dieses Gerät wird ohne Schalter geliefert. Es wird durch einen Münzzeitochter MZS 4 einen handelsüblichen Ein/Ausschalter oder einen Wandzeitochter betätigt, der in üblicher Höhe neben dem Gerät an der Wand befestigt und nach Schaltplan s. Abb. E bzw. F angeschlossen wird.

### Sensor-Sicherheitsabschaltung T 500 E, TH 500 E,

Die eingebaute Electronic verhindert Dauerlauf bei abgedecktem Infrarot-Näherungsschalter z.B. Kaugummi-Vandalismus.

T 500-Modelle schalten dann nach 2 min. und TH 500-Modelle nach 10 min. ab. Nach Beseitigung der Störquelle sind die Trockner wieder betriebsbereit.

## Münzeitschalter MZS 4

Beim Betreiben der Haartrockner TH 500 Z/E mit einem Münzeitschalter bleibt die Funktion der Schalter- bzw. die Funktion der Näherungselectronic erhalten. Der MZS 4 wird zur schnellen Amortisation und zum Schutz vor mißbräuchlicher Benutzung eingesetzt.

## 7. Höheneinstellung für Starmix Haartrockner.

Die formschöne robuste Starmix Höheneinstellung THH 500 ermöglicht es, den Haartrockner stufenlos und individuell der Körpergröße anzupassen. Dadurch wird besonders Kindern und Rollstuhlfahrern das Haaretrocknen wesentlich erleichtert. Alternativ zur Höheneinstellung können Sie auch zwei Haartrockner in einem Höhenunterschied von 40 cm montieren (Reichweite des electronicen Infrarot-Näherungsschalters max. 40 cm).

## 8. Reinigung und Pflege.

Das Luft-Ansauggitter  an der Geräteunterseite zur Reinigung von anhaftenden Flusen und Staub bei Bedarf mit Staubsauger-Fugendüse absaugen. Festhaftende Verschmutzung im Gitter mit Bürste entfernen.

## 9. Sicherheitshinweise.

- Prüfen Sie vor Anschluß des Gerätes, ob die auf dem Typenschild angegebene Spannung mit derjenigen Ihres Hausanschlusses übereinstimmt. Das Typenschild finden Sie auf der unteren, schrägen Gehäusefläche .
- Bitte beachten Sie, daß beim unsachgemäßen Umgang mit Elektrogeräten Gefahren entstehen können, die möglicherweise von Kindern nicht erkannt werden.
- Übergeben Sie diese Gebrauchsanweisung auch anderen Benutzern des Gerätes, damit auch diese sich über alle Funktionen und Hinweise informieren können.
- Schalten Sie grundsätzlich vor allen Eingriffen und Reinigung die Netzleitung allpolig ab.





These Operating Instructions will ensure that you can quickly and comprehensively familiarize yourself with the new appliance.

- Please, read the following carefully before using the appliance for the first time. These instruction give important information concerning use, safety, care and maintenance, and waste disposal.
- Familiarize yourself in the same sequence as these Operating Instructions with the new appliance and its different functions.
- Observe all instructions for the correct operation and care of the appliance to maintain its operating readiness at all times and to ensure a long and dependable service life.
- Ensure that all instructions concerning safety are carefully observed to prevent accidents and to protect the appliance against damage.
- Keep these Operating Instructions in a safe place as they could prove to be a useful source of reference on a future occasion.

The appliance complies with the accepted rules of technology and the requisite laws on the safety of electrical appliances. The manufacturer cannot be held liable for possible damage resulting from incorrect appliance use or operation.

## 2. Items supplied.

Hair or hand dryer

- 4 dowels
- 4 round-head wood screws
- 1 mains terminal ⑩
- 2 countersunk sheet metal screws for the cover plate ①
- 2 strain relief clamps ③
- 4 pan-head tapping screws for the strain relief clamps
- 1 screwdriver (with TH 500 Z and all E models)

## 3. Technical Data.

		Hot air hand dryer		Hot air hair dryer		
		T 500	T 500 E	TH 500	TH 500 Z	TH 500 E
Rated capacity	1800 watt	X	X	X	X	X
Heating capacity	1700 watt	X	X	X	X	X
Motor output	100 watt	X	X	X	X	X
Air flow rate	38 l/s	X	X	X	X	X
<b>Dimensions:</b>						
W 258, D 152, H 315 mm		X	X	X	X	X
W 261, D 155, H 345 mm						
Weight with wall bracket:	3,2 kg	X	X	X	X	X
<b>Test symbols:</b>						

Features:	T 500	T 500 E	TH 500	TH 500 Z	TH 500 E
Electronic short-duration timer Timer running time 32 sec.	X				
Electronic short-duration timer Timer running time approx. 4 min.				X	
Electronic infrared proximity switch		X			X
Without switching facility (for coin-operated timer MZS 4)			X		
Safety mains connection	X	X	X	X	X
Safety temperature limiter	X	X	X	X	X
Safety sensor switch-off		X			X
Thermal safety fuse	X	X	X	X	X
Integrated mounting plate	X	X	X	X	X
Theft-proofing cover plate	X	X	X	X	X
Air-inlet grille, cleanable by suction	X	X	X	X	X

#### 4. Mounting instructions.

The appliance must be installed by a specialist to ensure that the requisite safety rules for the connection of electrical appliances are observed. In rooms with showers and baths the appliance must not be installed within the safety areas set forth in the VDE German standard (0.6 m from the edge of showers or baths, and 1.2 m from shower heads). The electrical wiring must incorporate a switch with a contact opening of  $\geq 3$  mm for all-pole disconnection of the appliance.

#### 5. Mounting sequence.

##### The service friendly mounting concept

The T 500 mounting system ensures simple wall installation without having to open the appliance. For reasons of practicality the appliance is subdivided into **2 sections**. The electrician must first install a socket outlet (or a permanent connection), then screw the **mounting plate** to the wall, slide the **ready-to-operate appliance** onto the plate, plug the power supply cable into the socket (or connect the permanent wiring), screw the anti-theft plate onto the appliance – and that's it. It just couldn't be easier!

1. Pull the cover plate ① (which is not screwed tight) down out of the appliance.

The mounting plate ② inserted in the back of the appliance is likewise pulled down.

2. After having determined the point of installation, mark out the 4 mounting holes ⑩ using the mounting plate ② as a template for this purpose, and then drill 8 mm diameter holes. Insert the dowels and fasten the mounting plate with the 4 supplied wood screws. The appliance should be mounted at a level indicated in figs. A, B or C. The appliance must be firmly mounted on a solid wall.
3. The 5 subsequently described methods of connection are possible.
  - 3.1 Connection by way of flush-mounted socket:  
The top part of the cover plate ① is not required. Break it off at the predetermined breaking point ④. Fasten the mounting plate ② as indicated in fig. B, push the appliance from above onto the mounting plate, plug the power supply cable into the socket outlet ③, and push the appliance all the way down. Fasten the cover plate with the 2 supplied countersunk sheet metal screws.
  - 3.2 Connection by way of concealed wiring:  
Connect with the concealed wire ⑦ coming out of the wall (in place of the socket). Fasten the mounting plate ② to the wall as indicated in fig. C. Push the mount plate from underneath into the mounting plate. Conduct the wire coming out of the wall through the hole in the

cover plate. Insert the supplied mains terminal ⑩. Cut the plug off the power supply cable ⑤.

Remove the cable sheath and conductor insulation, and crimp on the wire end sleeves. Connect the two conductors as shown in fig. C. Ensure that L (brown) and N (blue) are correctly connected. Secure the connecting cable of the appliance-with the supplied strain relief clamp ⑧.

Push the appliance right down onto the cover plate and secure with the 2 supplied countersunk sheet metal screws.

### 3.3 Connection from above by way of surface-mounted wiring:

Break out the lead-through ⑨ at the top in the middle of the back of the appliance. Fasten the mounting plate ② as indicated in fig. C. Conduct the surface-mounted cable on the mounting plate down to the cover plate ① and pass it through the hole.

Connect as described in section 3.2.2.

### 3.4 Connection from below by way of surface-mounted wiring:

Break out the predetermined lead-through ⑨ at the bottom in the middle of the cover plate ①. Fasten the mounting plate ② as indicated in fig. C. Conduct the surface-mounted cable through the opening in the cover plate. Connect as described in section 3.2.2.

### 3.5 Connection by way of power supply cable with plug:

Connection to an adjacent mains socket by way of a flexible power supply cable with plug. For this purpose break out the predetermined lead-through ⑨ at the bottom in the middle of the cover plate ⑨. Push the cover plate from underneath into the mounting plate. Insert the supplied mains terminal ⑩.

Cut the plug off the power supply cable ⑤ of the appliance. Remove the cable sheath and conductor insulation and crimp on the wire end sleeves. Prepare the free end of the power supply cable with plug in the same manner, and conduct it through the opening in the cover plate. Connect the two cables as indicated in fig. C., and secure with the 2 supplied strain relief clamps ⑧.

Push the appliance right down onto the cover plate and secure with the 2 supplied countersunk sheet metal screws.

**The appliance is now ready for operation.**

## 6. Switching functions.

### T 500, TH 500 Z

Actuate the electronic short-duration timer on the T 500 and TH 500 Z. Timer running time on the T 500 32 sec. on the TH 500 Z 4 min.

The appliances are automatically switched off.

The timer running time on the TH 500Z can be changed by a specialist. It is adjustable in 9 settings from 1–9 min. For this purpose insert the screwdriver pin in the hole on the left-hand side of the air intake grille ⑥ and turn the built-in switch anti-clockwise to 3–2–1 min., or clock wise to 5–6–7–8–9 min.

The 0-position of the switch is a blind setting in which the appliance will not operate.

### T 500 E, TH 500 E

The appliances are switched ON/OFF by an electronic infrared proximity switch.

The switch spacing between the bottom edge of the appliance and the hands or head for the T 500 is approx. 15 cm, and for the TH 500 approx. 40 cm. The switching sensitivity can be changed by a specialist. For this purpose insert the screwdriver pin in the opening on the left-hand side of the air intake grille ⑥ and turn the built-in potentiometer anti-clockwise to reduce the sensitivity, or clockwise to increase the sensitivity. Bright rooms require a lower sensitivity setting.

### TH 500

This appliance is supplied without switch. It can be operated by the MZS 4 coinoperated timer, a normal ON/OFF switch or a wall-mounted timer. It is mounted on the wall at the same level as the appliance and connected according to the circuit diagram, see fig. E or F.

### T 500 E, TH 500 E sensor safety switch off

The built-in electronic safety circuit prevents continuous operation in the event that the infrared proximity switch is covered, e.g. chewing-gum, vandalism.

T 500 models switch off after 2 minutes, and TH 500 models after 10. The dryers are once again operable as soon as the fault has been remedied.

### MZS 4 coin-operated timer

The function of the power-saving electronic switch and the proximity switch are retained when the TH 500 Z/E hair dryers are operated with a coin-operated timer. Installation of the MZS 4 will ensure that the cost of the hair dryers will be quickly refunded and protect the appliance against improper use.

## 7. Height adjustment for Starmix hair dryer.

Height adjustment of the strong attractively designed Starmix THH 500 is continuously variable so that the hair dryer can be easily adapted to the individual's height. This makes it substantially easier for children and people in wheelchairs to dry their hair.

As an alternative to height adjustment it is also possible to mount two separate hair dryers at a height difference of 40 cm (the maximum range of the electronic infrared proximity switch is 40 cm).

## 8. Cleaning and care.

Use a vacuum cleaner with crevice nozzle to remove fluff and dust adhering to the air intake grille ⑥ at the bottom of the appliance. Stubborn grime in the grille must be removed with a brush.

## 9. Safety instructions.

- Before connecting the appliance check that the voltage specified on the rating plate matches the mains voltage. The rating plate is located on the lower sloping housing surface ①.
- Improper use of electrical appliances can result in hazards that may not be recognized by children.
- Make these Operating Instructions available to other users so that they can inform themselves of all the functions of the appliance.
- All-pole disconnection from the power supply is imperative before cleaning or repairing the appliance.

**F**

**Sèche-mains: T 500, T 500 E**  
**Sèche-cheveux: TH 500, TH 500 Z, TH 500 E**

Nous avons établi ce mode d'emploi, pour que vous appreniez rapidement à connaître votre nouvel appareil.

- Veuillez lire entièrement et attentivement ces instructions avant la mise en service de l'appareil. Elles donnent des indications importantes en ce qui concerne la sécurité, l'utilisation, l'entretien et les précautions pour l'environnement.
- Apprenez à connaître votre nouvel appareil et ses différentes fonctions en suivant l'ordre de ce mode d'emploi.
- Respectez les indications et les explications pour obtenir un maniement et un entretien corrects. Ainsi, vous serez sûrs que votre appareil restera en ordre de marche et aura une longévité exceptionnelle.
- Vous devez surtout tenir compte des instructions qui concernent la sécurité. Elles vous aideront à éviter des accidents et à protéger votre appareil d'éventuels dommages.
- Conservez ce mode d'emploi: il pourra plus tard dans bien des cas vous être une aide précieuse.





Cet appareil est conforme aux normes techniques et aux prescriptions de sécurité en vigueur relatives aux appareils électriques. Le constructeur n'est pas responsable de dommages éventuels, qui auraient été causés par une utilisation non appropriée ou une erreur de maniement.

## 2. Livraison.

Sèche-cheveux ou sèche-mains

- 4 chevilles
- 4 vis à bois à tête demi-ronde
- 1 borne de réseau ⑩
- 2 vis à tôle à tête conique pour plaque de recouvrement ①
- 2 brides de serrage ②
- 4 vis à tôle à tête conique-bombée pour brides de serrage
- 1 tournevis en plastique (pour le TH 500 Z et tous les types E)

## 3. Données techniques.

	Sèche-mains à air chaud		Sèche-cheveux à air chaud		
	T 500	T 500 E	TH 500	TH 500 Z	TH 500 E
Puissance nominale	1800 W	X	X	X	X
Puissance de chauffage	1700 W	X	X	X	X
Rendement du moteur	100 W	X	X	X	X
Débit à l'air	38 l/s	X	X	X	X
<b>Poids des appareils:</b>					
B 258, T 152, H 315 mm		X	X	X	X
B 261, T 155, H 345 mm		X	X	X	X
Poids avec fixation:	3,2 Kg	X	X	X	X
<b>Signes d'homologations:</b>					
    					

<b>Equipment:</b>	T 500	T 500 E	TH 500	TH 500 Z	TH 500 E
Interrupteur électronique avec minuterie extra courte; Durée de fonctionnement 32 secondes.	X				
Interrupteur électronique avec minuterie extra courte; Durée de fonctionnement environ 4 minutes.				X	
Interrupteur électronique de proximité à infrarouges		X			X
Sans mécanisme de couplage (à utiliser par exemple avec la minuterie de monnayeur MZS 4)			X		
Raccort de sécurité à la prise de secteur	X	X	X	X	X
Régulateur de température de sécurité	X	X	X	X	X
Plaque de montage intégrée		X			X
Antivol par plaque de recouvrement	X	X	X	X	X
Grille d'entrée d'air nettoiyable à l'aspirateur	X	X	X	X	X

#### 4. Instructions de montage.

Faire effectuer le montage par un spécialiste afin d'être certain que l'appareil est connecté en conformité avec les prescriptions de sécurité. Dans les pièces équipées de douches ou de baignoires, on ne doit pas installer l'appareil dans les secteurs spécifiés par les prescriptions de sécurité VDE (à 0,6 m du bord de la douche ou de la baignoire et à 1,2 m de la pomme de la douche). L'installation électrique doit comporter un interrupteur ayant une ouverture de contact à 3 mm qui mette l'appareil hors circuit sur tous les pôles.

#### 5. Marche à suivre pour le montage.

##### Un concept de montage facile à réaliser.

Le système de montage T 500 permet de procéder de manière simple et facile à la pose de l'appareil contre le mur sans l'ouvrir. Pour une pose pratique, nous avons divisé l'appareil en deux éléments: l'installateur pose une prise (ou un raccordement fixe), visse la plaque de montage, glisse dessus l'appareil prêt à fonctionner, enfonce la prise (ou fait le branchement) et termine en vissant l'antivol. On ne peut pas faire plus simple!

- Retirer de l'appareil en la tirant vers le bas la plaque de recouvrement (non vissée). Retirer de la même façon la plaque de montage glissée à l'arrière de l'appareil.
- Après avoir déterminé l'endroit où sera fixé l'appareil,

marquer les 4 trous de fixation ② en se servant de la plaque de montage ② comme gabarit, percer les trous (8 mm de diamètre), introduire les chevilles et fixer la plaque de montage avec les 4 vis à bois à tête demi-ronde qui y sont jointes. Nous conseillons de fixer l'appareil à une hauteur correspondant aux figures A, B, ou C. Il faut être absolument certain que le dispositif est fixé solidement dans un mur plein.

- Les 5 méthodes de branchement décrites ci-dessous sont possibles:

##### 3.1 Branchement par une prise encastrée.

On n'a pas besoin de la partie supérieure de la plaque de recouvrement. La casser à l'endroit prévue à cet effet. Après fixation de la plaque de montage ② suivant la figure B, pousser par en haut l'appareil sur la plaque de montage, enfoncer la fiche dans la prise ③ et pousser l'appareil tout en bas. Fixer la plaque de recouvrement avec les deux vis à tôle à tête coniques jointes.

##### 3.2 Fil encastré

Branchement à un conducteur électrique encastré ⑦ sortant du mur (à la place de la prise). Fixer au mur la plaque de montage ② suivant la figure C. Faire glisser la plaque de recouvrement par le bas dans la plaque de montage et en même temps faire passer le conducteur électrique au mur par l'orifice de la plaque de recouvrement. Mettre en place la borne de réseau ⑩. Sectonner la fiche du cordon de branchement ⑦ de l'appareil, dénuder les brins et raccorder. Brancher les deux fils suivant la figure C. Veiller à brancher correctement les fils L (marron) et N (bleu). Bloquer le cordon de

branchement de l'appareil avec les brides de serrage jointes. Enfoncer l'appareil en le faisant glisser sur la plaque de haut en bas et verrouiller l'appareil avec les 2 vis jointes.

### 3.3 Branchement en saillie par le haut

Pour ce faire libérer le passage prévu pour faire traverser le cordon se trouvant en haut et au milieu du panneau arrière de l'appareil. Après fixation de la plaque de montage ② suivant la figure C, faire passer le cordon apparent sur la plaque de montage en bas, en passant par dessous la plaque de recouvrement ① et à travers l'orifice. Le reste du branchement s'effectue comme décrit au paragraphe 3.2.

### 3.4 Branchement en saillie par le bas

Pour ce faire, libérer le passage ⑨ prévu pour faire traverser le cordon en bas et au milieu de la plaque de recouvrement ①. Après fixation de la plaque de montage ② suivant la figure C, faire le branchement en saillie en passant par l'orifice de la plaque de recouvrement. Le reste du branchement s'effectue comme décrit au paragraphe 3.2.

### 3.5 Cordon de branchement avec fiche

On effectue ce branchement avec un cordon flexible avec fiche sur une prise se trouvant à proximité. Pour ce faire, libérer le passage ⑨ en bas et au milieu de la plaque de recouvrement ①. Faire glisser la plaque de recouvrement par en-dessous dans la plaque de montage. Utiliser la barre de réseau ⑩ jointe.

Sectionner la fiche du cordon de branchement ⑤ de l'appareil, dénuder le fil et attacher les cosses des fils. Préparer de la même manière le cordon avec fiche et le faire passer par l'orifice de la plaque de recouvrement. Brancher les deux fils suivant la figure C et les bloquer avec les brides ④ jointes. Repousser l'appareil vers le bas et visser les deux vis à tôle à tête conique jointes.

**Les appareils sont maintenant prêts à fonctionner!**

## 6. Possibilités de branchement.

### T 500, TH 500 Z

Pour les T 500 et TH 500 Z actionner la minuterie électronique extra-courte. Durée de fonctionnement pour T 500: 32 secondes; pour TH 500 Z: 4 minutes.

Les appareils s'arrêtent automatiquement.

La durée de fonctionnement du TH 500 Z peut être modifiée par un spécialiste. Elle est réglable en 9 échelons de 1 à 9 minutes.

Pour ce faire, enfoncer le tournevis spécial en plastique dans le trou à gauche de la grille d'aspiration ⑥ et régler le commutateur intègre sur 3-2-1 minutes en tournant vers la gauche et sur 5-6-7-8-9 minutes en tournant vers la droite. Veuillez noter que le réglage 0 est une position dévattée et que l'appareil ne fonctionne pas sur cette position.

### T 500 E, TH 500 E

Les appareils sont mis en route et arrêtés sans contact à l'aide d'un système électronique de détection de proximité à infra-rouge. La distance de déclenchement (distance entre l'extrémité inférieure de l'appareil et les mains ou la tête) est d'environ 15 cm pour le T 500 et 40 cm pour le TH 500. La sensibilité de déclenchement peut être modifiée par un spécialiste. Pour ce faire, enfoncer la goupille du tournevis dans le trou à gauche de la grille d'aspiration ⑥ et régler le potentiomètre intégré vers la gauche (moins sensible) ou vers la droite (plus sensible). Dans les locaux très clairs, il faut procéder à un réglage sur une position moins sensible.

### TH 500

Cet appareil est livré sans commutateur. Il est actionné par une minuterie à pièces de monnaie MZS 4 un interrupteur de marche/arrêt courant dans le commerce et une minuterie murale fixée au mur à la hauteur habituelle à côté de l'appareil qu'on branche selon le plan électrique, figure E ou F.

### Coupe-circuit de sécurité du détecteur T 500 E, TH 500 E

Le système électronique intégré évite que l'appareil marche sans arrêt lorsque le détecteur de proximité à infra-rouge est recouvert, par exemple lorsqu'un voyou colle un chewing-gum dessus. Dans ce cas, les modèles TH 500 au bout de 10 minutes. Lorsque l'origine de la panne est éliminée, les appareils sont à nouveau prêts à servir.

## **Minuterie à pièces de monnaie MZS 4**

Lorsque les sèche-cheveux TH 500 Z/E fonctionnent avec une minuterie à pièces de monnaie, les commutateurs ou le système électronique de détection de proximité continuent à fonctionner. On utilise la MZS 4 pour obtenir un amortissement rapide et pour éviter une utilisation abusive.

## **7. Réglage en hauteur pour sèche-cheveux Starmix.**

Ce réglage en hauteur pour sèche-cheveux STARMIX permet d'adopter à la hauteur désiree le séchoir à la taille des individus. Cela permet aux enfants et aux handicapés de se sécher les cheveux beaucoup plus facilement. Une autre possibilité consiste à monter deux sèche-cheveux à des hauteurs différentes distantes de 40 cm (portée maximale du détecteur de proximité à infra-rouge 40 cm).

## **8. Nettoyage et entretien.**

Aspirer la grille d'aspiration d'air © sous l'appareil avec le suceur de l'aspirateur pour le débarasser des impuretés et de la poussière qui s'y accrochent. Brosser les saletés qui restent collées.

## **9. Conseils de sécurité.**

- Avant de raccorder l'appareil, contrôler si le voltage indiqué sur la plaquette signalétique correspond à celui que vous utilisez. La plaquette signalétique se trouve sur la face inférieure du boîtier.
- Veuillez tenir compte des dangers causés par une mauvaise utilisation des appareils électriques, ces dangers n'étant pas connus des enfants.
- Transmettez ces instructions aux autres personnels utilisant cet appareil, afin qu'elles puissent être informées de toutes les fonctions et instructions diverses.
- Avant toute intervention ou nettoyage, déconnecter l'appareil.



Abbiamo concepito le presenti istruzioni d'uso, per farvi conoscere rapidamente ed in modo esauriente il vostro nuovo apparecchio.

- Prima di mettere in funzione l'apparecchio leggere attentamente le istruzioni, esse contengono importanti avvertenze sulla sicurezza, l'uso, la manutenzione e lo smaltimento.
- Per conoscere l'apparecchio e le sue funzioni, è consigliabile seguire le istruzioni punto per punto.
- Osservare tutte le avvertenze e spiegazioni riguardanti l'uso ed il trattamento corretti. In questo modo si garantisce l'efficienza e la lunga durata dell'apparecchio.
- In particolare occorre rispettare le avvertenze riguardanti la sicurezza, per prevenire incidenti e proteggere l'apparecchio da danni.
- Custodire le istruzioni in luogo sicuro; in certi casi saranno senz'altro di prezioso aiuto.





Questo apparecchio corrisponde alle regole tecniche riconosciute e alle condizioni di sicurezza vigenti per gli apparecchi elettrici. Il fabbricante non risponde di eventuali danni causati dall'uso non appropriato o errato.

## 2. Entità di fornitura.

Asciugacapelli o asciugamani

- 4 tasselli
- 4 viti a teste tonda
- 1 morsetto per allacciamento alla rete ⑩
- 2 viti per lamiera a testa svasata per la piastra di copertura ①
- 2 fascette di scarico della tensione ④
- 4 viti per lamiera con calotta per fascette di scarico della tensione
- 1 cacciavite (per TH 500 Z e tutti i tipi della serie E)

## 3. Dati tecnici.

	Asciugamani ad aria calda		Asciugacapelli ad aria calda		
	T 500	T 500 E	TH 500	TH 500 Z	TH 500 E
Potenza nominale	1800 W	X	X	X	X
Potenza calorifica	1700 W	X	X	X	X
Potenza del motore	100 W	X	X	X	X
Flusso d'aria	38 l/s	X	X	X	X
<b>Dimensioni:</b>					
L 258, P 152, H 315 mm		X	X	X	X
L 261, P 155, H 345 mm					
Peso con supporto da parete:	3,2 kg	X	X	X	X
<b>Marchi di controllo:</b>					
  CCA  IP 23 					

<b>Dotazione:</b>	T 500	T 500 E	TH 500	TH 500 Z	TH 500 E
Interruttore elettronico a tempo a corsa breve durata di funzionamento 32 sec.	X				
Interruttore elettronico a tempo a corsa breve durata di funzionamento 4 min.				X	
Interruttore di prossimità elettronico ad infrarossi		X			X
Senza dispositivo di commutazione (da attivare ad es. con un interruttore a tempo a monete MZS 4)			X		
Collegamento di sicurezza per la spina di rete	X	X	X	X	X
Limitatore di temperatura di sicurezza	X	X	X	X	X
Sensore di sicurezza per lo spegnimento		X			X
Fusibile termico	X	X	X	X	X
Supporto di montaggio integrato	X	X	X	X	X
Sicurezza antifurto tramite piastra di copertura	X	X	X	X	X
Griglia ingresso aria aspirabile	X	X	X	X	X

#### 4. Istruzioni di montaggio.

Il montaggio dell'apparecchio deve essere affidato ad uno specialista, per avere la garanzia di un allacciamento eseguito secondo le disposizioni di sicurezza. Nei locali con docce o vasche da bagno l'apparecchio non deve essere installato entro le zone di sicurezza stabilite dalle norme VDE (0,6 m dal bordo della doccia o della vasca e 1,2 m dalle teste delle docce). L'impianto elettrico deve essere provvisto di un interruttore con un'apertura di contatto  $\geq 3$  mm, che garantisca la disattivazione onnipolare dell'apparecchio.

#### 5. Successione di montaggio.

##### Il pratico concetto di montaggio

Il sistema di montaggio T 500 consente un'installazione alla parete semplice e comoda senza dover aprire l'apparecchio. Praticamente, abbiamo suddiviso l'apparecchio in **due componenti**. L'elettricista non deve far altro che predisporre una presa (o un collegamento fisso), avvitare il supporto di montaggio, inserire **l'apparecchio pronto per l'uso** ed inserire la spina (o collegare), avvitare la sicurezza antifurto – pronto. Più facile di così non si può!

1. Rimuovere dall'apparecchio la piastra di copertura ① (non avvitata), sfilandola verso il basso. In modo

analogo rimuovere anche il supporto di montaggio ②, disposto sulla parte posteriore dell'apparecchio.

2. Una volta stabilito il luogo di installazione, segnare i 4 fori di fissaggio ② utilizzando il supporto di montaggio come dima, e trapanare i fori (8 mm Ø). Inserire i tasselli ed avvitare il supporto di montaggio con le 4 viti a testa tonda accluse. Consigliamo di installare l'apparecchio ad una altezza corrispondente alle figure A, B o C. Il fissaggio deve essere solido e su una parete massiccia.

3. Di seguito descriviamo i 5 tipi di collegamenti possibili.

3.1 Montaggio utilizzando una presa installata sotto-intonaco

Con questo tipo di montaggio, la parte superiore della piastra di copertura ① non è necessaria. Staccarla nel punto di frattura ④ previsto. Una volta fissato il supporto di montaggio ②, come da figura B, infilare dall'alto l'apparecchio sul supporto, inserire la spina nella presa ③ e spingere l'apparecchio fino in fondo. Avvitare la piastra di copertura con le 2 viti per lamiera a testa svasata.

3.2 Linea sotto-intonaco

Collegamento a una linea sotto-intonaco ⑦ (al posto della presa). Fissare il supporto di montaggio ② alla parete come da figura C. Infilare dal basso la piastra di copertura sul supporto, facendo passare il cavo che esce

dalla parete, nell'apertura prevista sulla piastra di copertura. Inserire il morsetto ⑩ accluso. Tagliare la spina del cavo dell'apparecchio ⑤, togliere la guaina, spelare e schiacciare sui fili gli adattatori per morsetti. Collegare ambedue i cavi come da figura C. Assicurarsi che il collegamento di L (marrone) e N (blu) venga eseguito correttamente. Assicurare il cavo dell'apparecchio con la fascetta per lo scarico della trazione ④ acclusa. Spingere fino in fondo l'apparecchio sulla piastra di copertura ed avvitare le 2 viti per lamiera a testa svasata.

### 3.3 Linea sopra-intonaco proveniente dall'alto

Aprire il passaggio previsto per il cavo, disposto sulla parte posteriore dell'apparecchio, al centro, in alto. Una volta fissato il supporto di montaggio ②, come da figura C, condurre il cavo sopra-intonaco verso il basso sul supporto di montaggio, sotto la piastra di copertura ① e poi farlo passare attraverso l'apertura prevista. Il collegamento viene eseguito come descritto nel secondo capoverso del punto 3.2.

### 3.4 Linea sopra-intonaco proveniente dal basso

Aprire il passaggio previsto per il cavo, disposto sulla piastra di copertura ①, al centro in basso. Una volta fissato il supporto di montaggio ②, come da figura C, condurre il cavo sopra-intonaco attraverso l'apertura prevista sulla piastra di copertura. Il collegamento viene eseguito come descritto nel secondo capoverso del punto 3.2.

### 3.5 Cavo di collegamento con spina

Collegamento ad una presa presente nelle vicinanze tramite un cavo di collegamento flessibile con spina. Aprire il passaggio ⑨ previsto per il cavo sulla piastra di copertura ①, al centro in basso. Infilare dal basso la piastra di copertura sul supporto di montaggio. Inserire il morsetto accluso. Tagliare la spina del cavo dell'apparecchio ⑤ togliere la guaina, spelare e schiacciare sui fili gli adattatori per morsetti. Preparare nello stesso modo un'estremità del cavo di collegamento con spina e farlo passare attraverso l'apertura della piastra di copertura. Collegare i due cavi come da figura C e assicurarli con le fascette per lo scarico della trazione ④.

Spingere fino in fondo l'apparecchio sulla piastra di copertura ed avvitare le 2 viti per lamiera a testa svasata.

**Adesso gli apparecchi sono pronti per l'uso.**

## 6. Possibilità di comando.

### T 500, TH 500 Z

Negli apparecchi T 500 e TH 500 Z azionare l'interruttore elettronico a tempo a corsa breve. Durata di funzionamento nel T 500 32 sec., nel TH 500 Z 4 min.

Gli apparecchi si spengono automaticamente.

Nel TH 500 Z la durata di funzionamento può venir modificata dal tecnico, da 1 a 9 minuti. A questo scopo, infilare la punta del cacciavite accluso, nel foro a sinistra sulla griglia di aspirazione ⑥ e regolare l'interruttore incorporato girando verso sinistra per 3-2-1 min. oppure verso destra per 5-6-7-8-9 min.

Tener presente che la posizione 0 dell'interruttore è una posizione in cui l'apparecchio non funziona.

### T 500 E, TH 500 E

Gli apparecchi vengono inseriti e disinseriti, senza contatto, tramite un dispositivo elettronico di prossimità a raggi infrarossi.

La distanza di accensione (distanza tra bordo inferiore dell'apparecchio e mani o testa) è di 15 cm circa nei T 500, e di 40 cm circa nei TH 500. La sensibilità di accensione può essere modificata dal tecnico. A questo scopo, infilare la punta del cacciavite accluso, nel foro a sinistra sulla griglia di aspirazione ⑥ e regolare il potenziometro incorporato girando verso sinistra (meno sensibile) oppure verso destra (più sensibile). In locali molto luminosi è necessaria un'impostazione meno sensibile.

### TH 500

Questo apparecchio viene fornito senza interruttore. Esso viene azionato o da un interruttore a tempo a monete MZS 4 o da un interruttore comune ON/OFF o da un interruttore a tempo da parete, da fissare alla parete accanto all'apparecchio ad un'altezza adatta e da collegare secondo lo schema elettrico rappresentato nelle figure E o F.

### T 500 E, TH 500 E con sensore di sicurezza per lo spegnimento

Il dispositivo elettronico incorporato impedisce il funzionamento continuo nel caso che l'interruttore di prossimità ad infrarossi si stato coperto in seguito ad atti vandalici ad esempio con una gomma da masticare.

I modelli T 500 si spengono dopo 2 minuti ed i modelli TH 500 dopo 10 minuti. Una volta eliminata la causa di disturbo, gli apparecchi sono di nuovo pronti per l'uso.

## **Interruttore a tempo a monete MZS 4**

Quando gli asciugacapelli TH 500 Z/E vengono comandati da un interruttore a tempo a monete le funzioni del dispositivo elettronico dell'interruttore o di prossimità vengono mantenute. MZS 4 viene impiegato per il rapido ammortamento e a difesa di uso abusivo.

## **7. Dispositivo di regolazione d'altezza per l'asciugacapelli Starmix.**

L'elegante e solido dispositivo Starmix THH 500, consente di adattare, in modo continuo, l'altezza dell'asciugacapelli alla statura individuale, facilitando in questo modo l'asciugatura soprattutto ai bambini e alle persone su sedie a rotelle. Come alternativa al dispositivo di regolazione d'altezza, è possibile installare due asciugacapelli disponendoli ad una differenza d'altezza di 40 cm (portata dell'interruttore di prossimità elettronico ad infrarossi, max. 40 cm).

## **8. Cura e pulizia.**

All'occorrenza, aspirare con la bocchetta piccola dell'aspirapolvere, la griglia di aspirazione dell'aria , disposta sulla parte inferiore dell'apparecchio, per ripulirla da peluzzi e polvere. Eliminare lo sporco attaccato alla griglia con una spazzola.

## **9. Avvertenze di sicurezza.**

- Prima di collegare l'apparecchio, verificare se la tensione indicata sulla targhetta corrisponde alla tensione della rete domestica. La targhetta si trova sulla superficie inclinata inferiore della piastra di copertura .
- Tenere presente che l'uso non appropriato di apparecchi elettrici può causare pericoli non propriamente riconoscibili dai bambini.
- Consegnare le presenti istruzioni d'uso anche ad un eventuale successivo utente dell'apparecchio, affinché egli possa informarsi sul funzionamento e sulle avvertenze.
- Disinserire sempre la linea di alimentazione di rete in modo onnipolare prima di procedere a qualsiasi intervento o pulizia.

Hemos redactado estas instrucciones para el uso con él propósito de que llegue a conocer su nuevo aparato de manera rápida y detallada.

- Por favor lea estas instrucciones cuidadosamente antes de poner en marcha el aparato. Provee importantes indicaciones respecto a la seguridad, el uso, el mantenimiento y la evacuación del mismo.
- Familiarizese por orden con estas instrucciones para el uso de su nuevo aparato y sus diversas funciones.
- Observe todas las indicaciones y explicaciones referentes al manejo y el tratamiento apropiado. Así obtendrá un mejor funcionamiento y una larga duración de su aparato.
- Particularmente deben ser tomadas en cuenta las indicaciones concernientes a la seguridad. Contribuirá así a prevenir accidentes y a proteger su aparato contra daños.
- Guarde las instrucciones para el uso; le podrán ser útiles en algunos casos más tarde.





Este aparato corresponde a las reglas de la técnica reconocidas y a las disposiciones de seguridad correspondientes para aparatos eléctricos. El fabricante no sale garante de daños eventuales que sean causados por utilización no conforme a las disposiciones o por manejo erróneo.

## 2. Material suministrado.

Secador de cabello o de manos

- 4 tacos
- 4 tirafondos de cabeza redonda
- 1 borne de red ⑩
- 2 tornillos avellanados para placa de cierre ①
- 2 bridas presoras de cable ⑧
- 4 tornillos gota de sebo para bridas presoras de cable
- 1 destornillador (en TH 500 Z y en todos los tipos E)

## 3. Datos Técnicos.

		Secamanos por aire caliente		Secador de cabello por aire caliente		
		T 500	T 500 E	TH 500	TH 500 Z	TH 500 E
Potencia total	1800 W	X	X	X	X	X
Potencia Elem. calorífico	1700 W	X	X	X	X	X
Potencia motor	100 W	X	X	X	X	X
Caudal de aire	38 l/s	X	X	X	X	X
<b>Dimensiones:</b>						
An. 258, Prof. 152, Al 315 mm		X	X	X	X	X
An. 261, Prof. 155, Al 345 mm						
Peso con soporte:	3,2 kg	X	X	X	X	X
<b>Homologaciones:</b>						
    <b>IP 23</b> 						

<b>Equipamiento:</b>	T 500	T 500 E	TH 500	TH 500 Z	TH 500 E
Interruptor electrónico de corto recorrido Temporización interruptor 32 seg.	X				
Interruptor electrónico de corto recorrido Temporización interruptor 4 min.				X	
Interruptor por acercamiento da rayos infarrojos		X			X
Sin interruptor incorporado (con accionamiento por interruptor de monedas p. ej. MZS 4)			X		
Conexión de seguridad por enchufe	X	X	X	X	X
Dispositivo de seguridad contra alta temperatura	X	X	X	X	X
Sensor de seguridad con paro		X			X
Fusible de seguridad	X	X	X	X	X
Placa de montaje integrada	X	X	X	X	X
Placa de cierre contra robo	X	X	X	X	X
Rejilla de entrada de aire aspirable	X	X	X	X	X

#### 4. Instrucciones para el montaje.

Debe ser encargado un experto de efectuar el montaje, a fin de garantizar que el aparato sea conectado bajo observación de las normas de seguridad. En locales con duchas y bañeras el aparato no debe ser montado dentro de los campos de seguridad determinados por las normas VDE (0,6 m hacia el borde de la ducha o de la banera y 1,2 hacia las alcachofas). En la instalación eléctrica debe existir un interruptor con una abertura de contacto  $\geq 3$  mm, el cual desconecta el aparato en todos los polos.

#### 5. Sucesión de montaje.

##### El concepto de montaje fácil

El sistema de colocación del T 500 permite un montaje a la pared simple, cómodo y sin abrir el aparato. Prácticamente hemos dividido el aparato en dos **elementos** – placa de montaje y cuerpo del aparato –. El instalador coloca la placa de fijación sobre una caja de enchufe (o una conexión fija) deslizando el aparato por la placa de fijación, enchufa la clavija (o la conecta), atornilla la placa anti-robo y el aparato queda en servicio. ¡Más fácil imposible!

1. Extraer la placa de cubierta ① (no atornillada) del aparato tirándola hacia abajo. Extraer la placa de montaje ② introducida en el dorso del aparato también hacia abajo.

2. Determinado el lugar de montaje, marcar los 4 taladros de fijación ③ usando de plantilla la placa de montaje ② y taladrar ( $\varnothing$  de 8 mm). Introducir los tacos y fijar la placa de montaje con los 4 tirafondos de cabeza redonda. Recomendamos el montaje a una altura correspondiente a la fig. A, B o C. Debe ser garantizada una fuerte fijación en una pared sólida.

3. Son realizables los 5 tipos de conexión descritos en lo siguiente.

- 3.1 Fijación encima de la caja de enchufe empotrada.

No se necesita la parte superior de la placa de cubierta ①. Quiébrela en el punto teórico de rotura ④. Después de fijar la placa de montaje ② según la fig. B, empujar el aparato desde arriba encima de la placa de montaje, enchufar en la caja de enchufe ③ y empujar el aparato completamente hacia abajo. Fijar la placa de cubierta con los 2 tornillos avellanados para chapa incluidos.

- 3.2 Línea eléctrica empotrada.

La conexión (en vez de utilizar la caja de enchufe) vía una línea eléctrica empotrada ⑦. Fijar la placa de montaje a la pared ② según la fig. C. Empujar la placa de cubierta desde abajo hacia la placa de montaje, conduciendo la línea eléctrica procedente de la pared por la abertura en la placa de cubierta.

Colocar el borne de red ⑩. Cortar el enchufe en la línea de conexión ⑤ del aparato, separar el forro, desaislar la línea y aplastar los manguitos extremos del

conducto. Conectar ambas líneas según la fig. C. Observar la conexión correcta de L (marrón) y N (azul). Asegurar la línea de conexión con la brida presora de cable ⑧ incluida. E mpujar el aparato completamente hacia abajo encima de la placa de cubierta y atornillar los 2 tornillos avellanados para chapa incluidos.

### 3.3 Línea sobre revoque desde arriba.

Para ello, romper la boquilla de paso prevista arriba en el centro en el dorso del aparato. Después de fijar la placa de montaje ② según la fig. C, conducir la línea sobre revoque por la abertura hacia abajo por debajo de la placa de cubierta ①. Continuar la conexión como descrito bajo el párrafo 3.2.2.

### 3.4 Línea sobre revoque desde abajo.

Para ello, romper la boquilla de paso ⑨ prevista abajo en el centro en la placa de cubierta ①. Después de fijar la placa de montaje ② según la fig. C, conducir la línea sobre revoque por la abertura en la placa de cubierta ①. Continuar la conexión como descrito bajo el párrafo 3.2.2.

### 3.5 Línea de conexión con enchufe.

La conexión a un enchufe cercano mediante una línea flexible de conexión con enchufe. Para ello, romper la boquilla de paso ⑩ que se encuentra en la placa de cubierta ① abajo en el centro. Empujar la placa de cubierta desde abajo hacia la placa de montaje. Colocar el borne de red ⑪ incluido. Cortar el enchufe en la línea de conexión ⑤ del aparato, separar el forro, desaislar la línea y aplastar los manguitos extremos del conducto. Completar la línea de conexión con enchufe de la misma manera y conducirla por la abertura en la placa de cubierta. Conectar ambas líneas según la fig. C y asegurarlas con las bridas presoras de cables ⑧ incluidas.

Empujar el aparato completamente hacia abajo de la placa de cubierta y atornillar los 2 tornillos avellanados para chapa incluidas.

**El aparato entonces estará dispuesto para funcionar.**

## 6. Posibilidades de conexión.

### T 500, TH 500 Z

En T 500 y TH 500 Z, accionar el interruptor horario de recorrido corto. Tiempo de funcionamiento del interruptor en T 500 32 s en TH 500 Z 4 min.

El aparato se desconecta automáticamente.

El tiempo de funcionamiento del interruptor en TH 500 Z puede ser modificado por el experto. Es ajustable en 9 escalas de 1 a 9 min.

Para ello, introducir el pasador de destornillador en el taldro a la izquierda en la rejilla de aspiración ⑥ y regular Preste atención a que la posición del interruptor O sea una posición reactiva, en la cual el aparato no funciona.

### T 500 E, TH 500 E

Los aparatos son conectados y desconectados por una electrónica infrarroja de aproximación .

La distancia de conexión (distancia entre el borde inferior del aparato y las manos o la cabeza) en T 500 asciende al aprox. 15 cm y en TH 500 a aprox. 40 cm. La sensibilidad de conexión puede ser variada por el experto. Para ello, introducir el pasador de destornillador en la abertura a la izquierda en la rejilla de aspiración ⑥ y regular el potenciómetro empotrado hacia la izquierda (ajuste menos sensitivo) o hacia la derecha (ajuste más sensitivo). En locales bien claros es necesario un ajuste menos sensible.

### TH 500

Este aparato es suministrado sin interruptor. Es accionado por un dispositivo de monedas MZS 4, un interruptor normal (funcionamiento/parada) o con interruptor horario de pared, el cual es fijado a altura normal al lado del aparato, siendo conectado según el esquema en la fig. E o F.

### Desconexión sensoria de seguridad T 500 E, TH 500 E

La electrónica empotrada impide un funcionamiento continuo con el interruptor infrarrojo de aproximación cubierto, p.ej. a causa de vandalismo con goma de mascar (chicle). Los modelos T 500 se desconectan después de 2 min. y los modelos TH 500 al transcurso de 10 min. Habiendo sido eliminada la fuente de avería, los secadores están dispuestos al servicio nuevamente.

### Dispositivo de monedas MZS 4

Al operar el secador de cabello TH 500 Z/E con un dispositivo de monedas queda activa a función de la electrónica del interruptor o de la electrónica de aproximación. El MZS 4, es utilizado para rápidamente amortizar y proteger el aparato contra el abuso.

## **7. Dispositivo regulador de altura para el secador de cabello Starmix.**

El dispositivo regulador de altura robusto y de elegancia constructiva Starmix THH 500 permite la adaptación sin escalonamiento e individual al tamaño del cuerpo. De esta manera es facilitado considerablemente el secado de cabello a niños y a personal en silla de ruedas.

Como alternativa dispositivo regulador de altura, puede instalar también dos secadores de pelo a una diferencia de altura de 40 cm (alcance máximo del interruptor electrónico infrarrojo de aproximación: 40 cm).

## **8. Limpieza y conservación.**

En caso de necesidad, limpiar la rejilla de aspiración de aire ⑥ en el lado inferior del aparato por medio de aspirar las pelusas adherentes y el polvo con una tobera de juntas de aspirador. Limpiar la suciedad adherente a la rejilla con un cepillo.

## **9. Indicaciones de seguridad.**

- Antes de conectar el aparato, verificar la coincidencia de la tensión indicada en la placa de características con la de su conexión doméstica. Encuentra la placa de características en la placa de cubierta ①.
- Por favor tenga en consideración que el uso inapropiado de los aparatos eléctricos puede causar peligros, posiblemente sin ser reconocidos por infantiles.
- Pase estas instrucciones de uso también a otros usuarios del aparato, a fin de que puedan informarse sobre todas las funciones e indicaciones.
- Desconecte por principio la línea de alimentación en todos los polos antes de cualquier intervención o limpieza.



Elaboramos estas instruções de uso a fim de se conhecer o novo aparelho rápida e amplamente.

- É favor ler estas instruções atentamente, antes de colocar o aparelho em funcionamento. Contêm avisos importantes sobre o aparelho com respeito à segurança, ao uso, à manutenção e à recolha, no fim da sua vida útil.
- Familiarize-se com o novo aparelho e suas diversas funções, seguindo a sequência destas instruções de uso.
- Atentar a todos os avisos e explicações concernentes a seu manejo e tratamento correctos. Assim, o aparelho estará sempre à sua disposição e lhe é garantida uma longa vida útil.
- Em especial devem ser levados em conta os avisos que se referem à segurança. Contribuem para evitar acidentes e protegem o aparelho contra danos.
- Guarde estas instruções de uso. Mais tarde ainda podem, em alguns casos, representar uma ajuda útil.





Este aparelho cumpre as regras reconhecidas da técnica e as directivas de segurança aplicáveis para aparelhos eléctricos. O fabricante não se responsabiliza por danos resultantes de uso indevido ou de manejo desapropriado.

## 2. O fornecimento abrange.

Secador de cabelos ou de mãos

- 4 buchas
- 4 parafusos de cabeça semiredonda para madeira
- 1 borne da rede eléctrica ①
- 2 parafusos de cabeça escariada para chapa metálica ①
- 2 braçadeiras para alívio da tracção ②
- 4 parafusos para chapa, de cabeça lenticular para braçadeiras de alívio da tracção
- 1 chave de fenda (nos TH 500 Z e todos os modelos E)

## 3. Características técnicas.

		Secador de mãos de ar quente		Secador de cabelos de ar quente		
		T 500	T 500 E	TH 500	TH 500 Z	TH 500 E
Potência nominal	1800 watt	X	X	X	X	X
Potência de aquecimento	1700 watt	X	X	X	X	X
Potência do motor	100 watt	X	X	X	X	X
Débito de ar	38 l/s	X	X	X	X	X
<b>Dimensões:</b>						
L 258, P 152, A 315 mm		X	X	X	X	X
L 261, P 155, A 345 mm						
Peso com suporte de parede:	3,2 kg	X	X	X	X	X
<b>Marcas de controlo:</b>						
  <b>CCA</b>   <b>IP 23</b> 						

<b>Equipado com:</b>	T 500	T 500 E	TH 500	TH 500 Z	TH 500 E
Temporizador electrónico de distância curta Tempo de ligação 32 seg.	X				
Temporizador electrónico de distância curta Tempo de ligação aprox. 4 min.				X	
Interruptor electrónico infravermelho de proximidade		X			X
Sem equipamento de comando (a operar, p. ex., com o temporizador a moedas MZS 4)			X		
Ligação à rede com ficha de segurança	X	X	X	X	X
Limitador de temperatura de segurança	X	X	X	X	X
Desligamento de sensor de segurança		X			X
Fusível térmico	X	X	X	X	X
Placa de montagem integrada	X	X	X	X	X
Protecção anti-furto por meio de tampa	X	X	X	X	X
Grade de aspiração de ar, concebida para limpar com aspirador	X	X	X	X	X

#### 4. Instruções de montagem.

Uma pessoa qualificada deve ficar encarregada da montagem, para garantir que o aparelho seja ligado em conformidade com as directivas de segurança. O aparelho não pode ser fixado em ambientes com duchas e banheiras dentro da faixa de segurança estabelecida (até 0,6 m da borda da ducha ou da banheira e até 1,2 m do crivo), conforme consta nas directivas VDE. No sistema da instalação eléctrica deve existir um interruptor com uma abertura entre contactos de  $\geq 3$  mm, que desligue todos os pólos do aparelho.

#### 5. Sequência da montagem.

##### O conceito de montagem e manutenção fáceis

O sistema de montagem T 500 possibilita uma fixação simples e fácil na parede, sem precisar abrir o aparelho. Quer dizer, dividimos o aparelho em **dois módulos**: O electricista coloca a tomada (ou a conexão fixa), aparafusa a **placa de montagem**, passa o **aparelho pronto para o funcionamento** por cima, enfia a ficha (ou faz a ligação), aparafusa o mecanismo anti-roubo – pronto. Não existe maneira mais fácil!

- Retirar a placa de cobertura ① (não aparafusada) do aparelho, puxando para baixo. Retirar, puxando igualmente para baixo, a placa de montagem ②, que fica inserida no lado traseiro do aparelho.
- Depois de ter determinado o local de fixação, marcar os 4 furos de fixação ⑩ usando a placa de montagem ② como gabarito. Furar ( $\varnothing 8$  mm), introduzir as buchas e fixar a placa de montagem, por meio dos 4 parafusos de cabeça semire donda para madeira. Recomendamos a fixação em uma altura, conforme as figuras A, B ou C. Deve ser garantida uma fixação resistente em uma parede sólida.
- São possíveis as 5 formas de ligação, descritas a seguir.
  - Fixação por meio de uma tomada embutida.  
Não há necessidade da parte superior da placa de cobertura ①. Ela deve ser quebrada no ponto de ruptura controlada ④. Após ter fixado a placa de montagem ②, conforme a figura B, empurrar de cima o aparelho na placa de montagem, enfiar a ficha na tomada ③ e empurrar o aparelho completamente para baixo. Fixar a placa de cobertura com os dois parafusos de cabeça escariada para chapa metálica anexos.
  - Condutor embutido.  
Ligação por meio de um condutor embutido ⑦ (em lugar da tomada), vindo da parede. Fixar a placa de

montagem ② na parede, conforme mostra a figura C. Introduzir a placa de cobertura, de baixo para cima, na placa de montagem. Passar o condutor, vindo da parede, pelo orifício na placa de cobertura.

Colocar o borne anexo da rede eléctrica ⑩. Cortar a ficha no cabo de ligação ⑤ do aparelho. Descascar o cabo e encravar os terminais de luva. Ligar os dois fios, conforme a figura C. Atentar à ligação correcta de L (castanho) e N (azul). Proteger o cabo de ligação do aparelho, mediante a braçadeira de alívio da tracção ⑥.

Descer o aparelho na placa de cobertura, até o fim, e enfiar os 2 parafusos de cabeça escariada para chapa metálica anexos.

### 3.3 Condutor à vista, vindo de cima

Neste caso há de abrir-se a passagem de condutor prevista, no lado traseiro do aparelho, situada na parte de cima, no centro. Após ter fixado a placa de montagem ②, conforme a figura C, descer o condutor à vista por cima da placa de montagem, abaixo da placa de cobertura ① e passá-lo pelo orifício.

Os demais serviços de ligação são efectuados conforme o descrito na alínea 3.2, 2º parágrafo.

### 3.4 Condutor à vista, vindo de baixo

Neste caso há de abrir-se a passagem de condutor ⑨ prevista, na placa de cobertura ①, na parte de cima, no centro. Após ter fixado a placa de montagem ②, conforme a figura C, passar o condutor à vista pelo orifício na placa de cobertura. Os demais serviços de ligação são efectuados como descrito na alínea 3.2, 2º parágrafo.

### 3.5 Cabo de ligação com ficha

Ligação, mediante um cabo de ligação flexível, com uma tomada existente perto do aparelho. Para isto há de abrir-se a passagem de condutor ⑨ prevista, na placa de cobertura ①, na parte de cima, no centro. Introduzir a placa de cobertura, do lado de baixo, na placa de montagem. Colocar o borne anexo ⑩ da rede eléctrica. Cortar a ficha do cabo de ligação ⑤ do aparelho. Descascar o fio e encravar os terminais de luva. Preparar o cabo de ligação com ficha da mesma forma e passá-lo pelo orifício da placa de cobertura. Ligar os dois fios, conforme a figura C, e protegê-los, mediante as braçadeiras para alívio da tracção ⑥ anexas.

Passar o aparelho até o pontb mais baixo da placa de cbbertura e colocar os 2 parafusos de cabeça escariada para chapa metálica anexos.

**Agora os aparelhos estão prontos para funcionar.**

## 6. Alternativas de comando.

### T 500, TH 500 Z

Nos T 500 e TH 500 Z, actuar o temporizador de distancia curta. Tempo de funcionamento do temporizador, no T 500 32 seg. no TH 500 Z 4 min.

Os aparelhos desligam automaticamente.

Uma pessoa qualificada pode alterar o tempo de funcionamento no TH 500 Z. É ajustável em 9 etapas de 1 a 9 min.

Para isto enfiar a chave de fenda anexa no furo ao lado esquerdo na grade de sucção ⑥ e ajustar o interruptor embutido à esquerda em 3–2–1 min. ou à direita em 5–6–7–8–9 min.

Observe que a posição 0 do interruptor é uma posição cega na qual o aparelho não funciona .

### T 500 E, TH 500 E

Os aparelhos são ligados e des ligados por um sensor de proximidade infravermelho, sem necessidade de contacto. A distancia de comando (distancia entre o canto inferior do aparelho e as mãos ou a cabeça) é de aprox. 15 cm, no T 500, e aprox. 40 cm, no TH 500. A sensibilidade do interruptor pode ser alterada por uma pessoa qualificada. Para isto, enfiar a chave de fenda anexa no orifício à esquerda na grade de sucção ⑥ e virar o potenciômetro embutido à esquerda (menos sensível) ou para a direita (mais sensível). Em ambientes muito claros é preciso um ajuste menos sensível.

### TH 500

Este aparelho é fornecido sem interruptor. É actuado por um temporizador a moedas MZS 4, por um interruptor liga/desliga disponível no comércio ou por um temporizador de parede, montado na parede, ao lado do aparelho, na altura costumeira. E ligado conforme o esquema de circuito constate na figura E ou F.

### Desligamento de segurança de sensor

#### T 500 E e TH 500 E

O sistema electrónico embutido evita o funcionamento contínuo, quando o interruptor de proximidade infravermelho estiver encoberto, por exemplo, em actos de vandalismo, por meio de gomas de mascar.

Nesta situação, os modelos T 500 desligam após 2 min. e os modelos TH 500 após 10 min. Eliminando a origem da falha, os secadores estão outra vez prontos para funcionar.

## **Temporizador a moedas MZS 4**

Quando o secador TH 500 Z/E trabalha em conjunto com um temporizador a moedas, as funções d interruptor ou do sistema electrónico de proximidade permanecem intactas. O MZS 4 é empregado para amortização rápida ou quando há receio de uso indevido.

### **7. Mecanismo para ajuste de altura do secador de cabelos Starmix.**

O mecanismo de ajuste de altura Starmix THH 500 – elegante e resistente – possibilita ajustar o secador de cabelo sem graduação e individualmente, à altura do utilizador. Desta maneira a secagem do cabelos torna-se muito mais fácil para as crianças e para deficientes, que usam uma cadeira de rodas. Alternativamente ao mecanismo de ajuste de altura podem ser montados também dois secadores de cabelo distanciando-os 40 cm (alcance do interruptor electrónico infravermelho de proximidade máx. 40 cm).

### **8. Limpeza e conservação.**

Se for preciso, limpar por aspiração a grelha de sucção ⑥ na face inferior do aparelho para eliminar fiapos aderentes e poeira, usando o bico para juntas do aspirador. Sujidade colante na grelha deve ser tirada por meio de uma escova.

### **9. Avisos de segurança.**

- Antes de ligar o aparelho, verifique se a tensão indicada na placa de marca coincide com aquela da sua casa. A placa de marca encontra-se na face inferior oblíqua da caixa ①.
- É favor lembrar que com o uso indevido de aparelhos eléctricos podem surgir riscos que possivelmente não sejam reconhecidos por crianças.
- Entregue estas instruções de uso também a outros utilizadores do aparelho, para que os mesmos possam informar-se sobre todas as funções e avisos.
- Desligue, sempre, todos os pólos da ligação da rede, antes de realizar modificações ou proceder à limpeza.



**Håndtørrer T 500, T 500 E**  
**Hårtørrer TH 500, TH 500 Z, TH 500 E**

Denne brugsanvisning er udformet, så De hurtigt og nemt lærer Deres nye Starmix at kende.





- De bør læse denne brugsanvisning før apparatet tages i brug, da den giver vigtige oplysninger om montering, brug og vedligeholdelse.
- Bliv fortrolig med apparatet og dets funktioner ved at følge brugsanvisningen fra punkt til punkt.
- Ved at følge alle råd og oplysninger om rigtig brug og vedligeholdelse vil Deres Starmix altid være funktionsdygtig og holde i mange år.
- Vær specielt omhyggelig med de vejledninger der vedrører sikkerhed. Dette forebygger bade ulykker og skader på apparatet.
- Opbevar denne brugsanvisning. Den kan være til nytte på et senere tidspunkt.

Dette apparat er fremstillet i overensstemmelse med anerkendte tekniske regler og opfylder kravene i gældende lovgivning om elsikkerhed. Fabrikanten hæfter ikke for skader, der er forårsaget som følge af forkert betjening af apparatet eller ved anvendelse til andre formål end hånd- & hårtørring.

## 2. Indhold.

- 1 Hand-/Hårtørrer
- 4 Murplugs
- 4 Monteringsskruer
- 1 Netklemme ①
- 2 Skruer til bundstykke ①
- 2 Aflastningsbøjler ②
- 4 Skruer til aflastningsbøjler
- 1 Justerskruetrækker (TH 500 Z og alle E-modeller)

## 3. Tekniske data.

		Varmluft-håndtørrer		Varmluft-hårtørrer		
		T 500	T 500 E	TH 500	TH 500 Z	TH 500 E
Effekt	1800 Watt	X	X	X	X	X
Varmelegeme	1700 Watt	X	X	X	X	X
Motor	100 Watt	X	X	X	X	X
Luftstrøm	38 l/s	X	X	X	X	X
<b>Mål:</b>						
B 258, D 152, H 315 mm		X	X	X	X	X
B 261, D 155, H 345 mm						
Vægt incl. vægbeslag:	3,2 kg	X	X	X	X	X
<b>Godkendelser:</b>						
    <b>IP 23</b> 						

Udstyr:	T 500	T 500 E	TH 500	TH 500 Z	TH 500 E
Elektronisk tids-elektronik løbetid 32 sek.	X				
Elektronisk tids-elektronik løbetid ca. 4 min.				X	
Elektronik infrarød styring		X			X
Uden tænd/sluk funktion (bruges sammen med møntbox MZS 4, eller andet egner tidsrelæ)			X		
Med ledning op stikprop	X	X	X	X	X
Varmebergænser	X	X	X	X	X
Sensor sikkerhedsafbryder		X			X
Termosikring	X	X	X	X	X
Integreret vægbeslag	X	X	X	X	X
Tyverisikring	X	X	X	X	X
Rengøringsvenligt trådfilter	X	X	X	X	X

#### 4. Montering.

For at opfylde kravene i gældende lovgivning om elsikkerhed skal apparatet monteres af en fagmand. I vådrum skal apparatet monteres, så det overholder gældende sikkerhedsafstand til bruser/-badekar. Der skal monteres en 2-polet afbryder i installationen med en kontaktabning på min. 3 min.

#### 5. Monteringsrækkefølge.

##### Det servicevenlige montagekoncept.

T 500 montage-systemet muliggør en nem og servicevenlig montering, uden at man behøver at åbne apparatet. Apparatet er delt op i 2 dele; installatøren sørger for stikdase eller fast tilslutning, monterer vægbeslaget, sætter stikproppen i (eller slutter til) og monterer bundstykket/tyverisikringen. Sådan.

1. Bundstykket ① trykkes nedenunder fra apparatet. Vægbeslaget ② på bagsiden af apparatet trykkes ligeledes nedenunder.
2. Vægbeslaget ② bruges som skabelon til at markere de 4 monteringspunkter ③ med. Der bores (8 mm Ø), murplugs isættes og vægbeslaget monteres med de

4 skruer. Vi anbefaler en monteringshøjde som vist i fig. A, B eller C. Apparatet skal monteres solidt på en fast væg.

3. De næste 5 punkter beskriver de forskellige tilslutningsmuligheder.

##### 3.1 Montering over forsænket stikdåse.

Den øverste del af bundstykket ① brækkes af ved den markerede brudlinie ④. Efter montering af vægbeslaget ② som vist i fig B, sættes apparatet på vægbeslagets slider fra oven, Stikproppen sættes i stikdåsen og apparatet køres helt i bund. Bundstykket monteres og skrues fast.

##### 3.2 Skjult ledning.

Fast tilslutning (istedet for stikdase) til skjult ledning ⑦. Vægbeslaget ② monteres som vist i fig C. Bundstykket køres nedenfra op på vægbeslaget, og ledningen føres gennem hullet i bundstykket.

Den vedlagte netklemme ⑩ monteres. Stikproppen skæres af og ledningen monteres som vist i fig C. Ledningen sikres med den vedlagte aflastningsbøjle. Apparatet køres helt i bund. Bundstykket monteres og skrues fast.

##### 3.3 Ledning på væg (fra oven).

Det markerede punkt til ledningsgennemføring midt på apparatets bagsides øvre halvdel trykkes ud. Efter at vægbeslaget ② er monteret som vist i fig. C, føres ledningen ned gennem hullet i bundstykket ① og op til

netklemmen ⑩. Den videre tilslutning som beskrevet under 3.2 afsnit 2.

### 3.4 Ledning på væg (fra neden).

Markeringen ⑨ til ledningsgennemføring midt på bundstykkets ① underside trykkes ud. Efter at vægbeslaget ② er monteret som vist i fig. C, føres ledningen gennem hullet i bundstykkets underside. Den videre tilslutning som beskrevet under 3.2 afsnit 2.

### 3.5 Forlængerledning med stikprop.

Tilslutning til en forhandenværende stikdåse.

Markeringen ⑨ til ledningsgennemføring midt på bundstykkets ① underside trykkes ud. Bundstykket køres nedenfra op på vægbeslaget. Vedlagte netklemme ⑩ monteres. Stikproppen skæres af og ledningen monteres som vist i fig C.

Ledningen sikres med den vedlagte aflastningsbøjle ④. Apparatet køres helt i bund. Bundstykket monteres og skrues fast.

**Apparatet er nu klar til at tages i brug.**

## 6. Aktiveringsmuligheder.

### T 500, TH 500 Z

T 500 og TH 500 Z aktiveres med et tryk på den røde knap på apparatets forside. Løbetid: T 500 32 sec. TH 500 Z 4 min.

Apparaterne slukker automatisk.

Løbetiden på TH 500 Z kan ændres af en fagmand. Der er en 9-trins indstilling = 1-9 min.

Hertil benyttes den vedlagte justerskruetrækker, der føres ind gennem hullet i venstre side af indsugnings trådfiltret ⑥ til kontakten. Drejes der venstre om forkortes løbetiden og omvendt. Opmærksomheden henledes på at når kontakten står i stilling (0), er apparatet afbrudt.

### T 500 E, TH 500 E

Disse apparater aktiveres ved hjælp af en infrarød styring.

Aktiveringsafstanden (afstanden mellem undersiden af apparatet og hænder/-hoved) er på hårtørrerne indstillet til ca. 15 cm, og på hårtørrerne ca. 40 cm. Aktiveringsafstanden kan justeres af en fagmand. Hertil benyttes den vedlagte justerskruetrækker, der føres ind gennem hullet i venstre side af indsugningsfiltret ⑥ til potentiometeret. Drejes der venstre om forkortes aktiveringsafstanden og omvendt. I meget lyse rum kan en mindre aktiveringsafstand være nødvendig.

### TH 500

Dette apparat, der leveres uden tidsrelæ, aktiveres ved hjælp af Starmix møntbox MZS 4, der fås som ekstra tilbehør. Montering som vist i fig. E. og F.

### Sikkerheds sensor T 500 E, TH 500 E

Den indbyggede elektronik forhindrer at apparatet kører i en uendelighed hvis den infrarøde styring blokeres. Håndtørrerne standser efter 2 min. uafbrudt kørsel og hårtørrerne efter 10 min. Så snart blokeringen fjernes kan apparaterne køre igen.

### Møntbox MZS 4

Ved tilslutning af TH 500 Z/E til møntbox bibeholdes henholdsvis tænd/sluk funktionen og den infrarøde styring. Møntboxen sikrer dels en hurtig indtjening af Deres Starmix samt beskyttelse mod misbrug.

## 7. Højdejustering til Starmix hårtørrere.

Den designrigtige robuste højdejusteringsskinne THH 500 muliggør en trindløs regulering af hårtørreren efter den enkelte brugers højde. Dette letter hårtørring især for børn og kørestolsbrugere. Som alternativ til højdejusteringsskinnen kan man montere 2 hårtørrere med en højdeforskel på 40 cm. (Max. rækkevidde for infrarød styring er 40 cm).

## 8. Rengøring og vedligeholdelse.

Luftindsugningsfiltret ⑥ på undersiden af apparatet støvsuges efter behov for at fjerne støv og fnug. Fastsidende snavs i filtret fjernes med en børste.

## 9. Sikkerhedsregler.

- Før tilslutning bør De forvisse Dem om at den på typeskiltet angivne spænding svarer til den spænding, der forefindes på monteringsstedet. Typeskiltet finder De på undersiden af apparatet.
- Usaglig omgang med elektriske apparater kan medføre farer, der ikke genkendes af børn.
- Videregiv venligst denne brugsanvisning til andre der benytter apparatet. så også de kan sætte sig ind i apparatets funktion og vedligeholdelse.
- Før indgreb eller rengøring slukkes der på den 2-polet afbryder, der skal forefindes i installationen.

**N****Håndtørker T 500, T 500 E  
Hårtørker TH 500, TH 500 Z, TH 500 E**

Bruksanvisningen er utarbeidet med tanke på at du raskt skal kunne gjøre deg godt kjent med apparatet.





- Før apparatet tas i bruk, ber vi deg lese bruksanvisningen nøye. Den gir viktig råd om sikkerhet, bruk og vedlikehold av apparatet.
- Gjør deg kjent med apparatets funksjoner i samme rekkefølge som i bruksanvisningen.
- Vær særlig oppmerksom på de råd og forklaringer som vedrører riktig bruk og behandling av apparatet. Dermed kan du være sikker på at apparatet alltid er bruksklart og at det vil ha en lang levetid.
- Bemerk særlig anvisninger som gjelder sikkerhet. Du bidrar da til å unngå ulykker og hindrer skader på apparatet.
- Bruksanvisningen bør oppbevares.

Dette apparatet er produsert i overensstemmelse med anerkjente tekniske prinsipper, og det er i samsvar med gjeldende sikkerhetsbestemmelser for elektriske apparater. Produsenten hefter ikke for skader som kan oppstå ved feilaktig bruk og behandling av apparatet.

## 2. Utstyr som følger med i forsendelsen.

- 4 stk. Plugger
- 4 stk. Treskruer
- 1 stk. Nettklemme ⑪
- 2 stk. Plateskrue forsenket hode ①
- 2 stk. Strekkavlaster ⑧
- 4 stk. Plateskruer for strekkavlaster
- 1 stk. Skrutrekker (For TH 500 Z og alle E modeller)

## 3. Tekniske data.

		Varmluft-Håndtørker		Varmluft-Hårtørker		
		T 500	T 500 E	TH 500	TH 500 Z	TH 500 E
Effekt	1800 Watt	X	X	X	X	X
Varmeelement	1700 Watt	X	X	X	X	X
Motoreffekt	100 Watt	X	X	X	X	X
Luftmengde	38 l/s	X	X	X	X	X
<b>Dimensjoner:</b> B 258, D 152, H 315 mm		X	X	X	X	X
B 261, D 155, H 345 mm						
Vekt inkl. mont. plate:	3,2 kg	X	X	X	X	X
<b>Godkjenningssymboler:</b>						
    <b>IP 23</b>  <b>CE</b>						



<b>Utrustning:</b>	T 500	T 500 E	TH 500	TH 500 Z	TH 500 E
Elektronisk tidbryter, gangtid 32 sek.	X				
Elektronisk tidbryter, gangtid ca. 4 min.				X	
Elektronisk avstandssensor, infrarød		X			X
Uten av/på bryter (f. eks. for drift med myntautomat MZS-4)			X		
Sikkerhets stikkontakt	X	X	X	X	X
Sikkerhetstermostat	X	X	X	X	X
Sikkerhets avstandssensor		X			X
Termos smeltesikring	X	X	X	X	X
Integrert monteringsplate	X	X	X	X	X
Tyverisikringsplate	X	X	X	X	X
Renholdsvernlig luftinntaksgitter	X	X	X	X	X

#### 4. Monteringsanvisning.

Montering skal foretas av autorisert installatør slik at arbeidet blir utført iht. gjeldende bestemmelser.

I rom med dusj eller badekar må apparatet ikke monteres innenfor de angitte sikkerhetsavstandene 0,6 m fra dusjabinett eller badekarkant og 1,2 m fra dusjhode. Elektroinstallasjonen må foretas iht. stedlige bestemmelser. (Allpolig bryter med min. 3 mm kontaktavstand må monteres foran apparatet).

#### 5. Servicevennlig monteringskonsept.

Monteringssystemet for T 500 serien gjør det mulig å montere apparatet på vegg på en enkel og servicevennlig måte uten å åpne apparatet. Dette er mulig fordi apparatet består av to komponenter: Installatøren monterer en stikkontakt (eller tilførselskabel), skrur så opp montasjeplaten, skyver apparatet inn på denne, setter pluggen i stikkontakten (eller kobler til tilførselskabel), skrur på tyverisikringen, og monteringen erferdig. Enklere kan det ikke gjøres!

1. Trekk dekkplaten ① ned og av apparatet (ikke fastskrudd). Trekk også montasjeplaten ② på apparatets bakside ned og av apparatet.

2

- De 4 festehullene ⑫ avmerkes med montasjeplaten ② som sjablon. Hullene bores med 8 mm bor.

Pluggene sette i og monteringsplaten skrur fast med de fire medfølgende treskruer.

Det anbefales å montere apparatet i høyde som angitt i figur A, B eller C.

3. Nedenfor er 5 ulike monteringsmåter beskrevet:

- 3.1 Montering over innfelt stikkontakt.

Den øvre delen av dekkplaten ① skal ikke benyttes. Den kan brytes av ved svekning ④. Etter at montasjeplaten er montert iht. fig. B skyves apparatet ned på monteringsplaten. Pluggen settes i stikkontakten ③, og apparatet skyves helt ned. Dekkplaten skrur fast med de to medfølgende skruer.

- 3.2 Skjult ledningsopplegg

Tilkobling til ledning i et skjult anlegg. Ledningsender ut fra vegg ⑦. Monteringsplaten ② monteres iht. fig. C på veggen. Dekkplaten skyves inn på monteringsplaten nedenfra samtidig som ledningen fra vegg føres gjennom åpningen i dekkplaten. Den medfølgende nett klemme ⑩ monteres. Pluggen på apparatledningen klippes av, og ledningene kobles som angitt i fig. C. Pasa at ledningen L (brun) og N (blå) blir riktig koblet. Apparatets tilførselsledning på sikres med medfølgende strekkavlaster ⑧. Apparatet skyves helt ned på dekkplaten og festes med to skruer.

- 3.3 Tilførselsledning ovenfra

Midt på apparatet, oppe på baksiden av apparatet er det

en svekning som kan brytes ut. Montasjeplaten festes iht. fig. C. Tilførselsledningen føres ned over montasjeplaten, under dekkplaten ① og gjennom åpningen. Den videre montering skjer som under punkt 3.2.

#### 3.4 Tilførselsledning nedenfra

Midt på apparatet, nede på baksiden av dekkplaten ① er det en svekning ⑨ som kan brytes ut. Montasjeplaten vestes iht. fig. C. Tilførselsledningen føres gjennom åpningen i dekkplaten. Den videre montering skjer som under punkt 3.2.

#### 3.5 Tilførselsledning med plugg.

Tilkobling med fleksibel ledning med plugg til en stikkontakt i nærheten. Midt på apparatet, nede på dekkplaten ① er det en svekning ⑩ som kan brytes ut. Skyv dekkplaten i monteringsplaten nedenfra.

Sett i nettklemmen o og klipp derefter av pluggen på apparatledningen ⑪. Tilførselsledningen føres inn gjennom åpningen i dekkplaten. Begge ledninger kobles som vist i fig. C og sikres med de medfølgende strekkavlastere ⑫.

Apparatet skyves helt ned på dekkplaten og festes med to skruer.

**Apparatet er nå klart til bruk.**

## TH 500

Dette apparatet leveres uten bryter. Apparatet blir betjent av separat bryter eller myntautomat (MZS 4). Denne monteres på et passende sted på veggen nær apparatet iht. koblings-skjema vist på fig. E eller F.

## Sensor-Sikkerhetsutkobling T 500 E, TH 500 E

Den in Aebyggede elektronikken forhindrer at apparatet fortsetter å gå selv om det infrarøde lyset er dekket av f. eks. tyggegummi eller andre hindringer.

T 500 modellen slår seg av etter 2 min. Modell TH 500 slår seg av etter 10 min. Når årsaken til stansen er fjernet, er tørkeren i gjen driftsklar.

## Myntautomat med tidur MZS 4

Hvis hårtørker TH 500 Z/E kobles til myntautomat, vil funksjonene til bryter alt. den elektroniske avstandssensoren opprettholdes. Myntautomaten kan bidra til raskere avskrivning og bedre beskyttelse mot misbruk.

## 7. Høydeinnstilling av Starmix hårtørker.

Med heis THH 500 kan man tilpasse høyden trinnløst og individuelt. Dette gjør bruken lettere for barn og rullestolbrukere. Alternativt kan man montere to hårtørkere ved siden av hverandre med høydeforskjell på 40 cm.

## 8. Renhold og vedlikehold.

Luftinnsugningsgitteret på apparatets underside må støvsuges regelmessig for å fjerne støv og lo. Smuss som har satt seg fast må fjernes med børste.

## 9. Sikkerhetsinstruks.

- Før apparatet kobles til, må man kontrollere at spenningen som er angitt på typeskiltet stemmer med nettspenningen.
- Bemerkt at fare kan oppstå hvis elektroapparater behandles uforsiktig.
- Gi denne bruksanvisningen også til andre brukere av apparatet slik at de kan gjøre seg kjent med dets funksjoner og bruksmåte.
- Ved renhold eller service på apparatet må det frakobles nettet.

## 6. Innstillingsmuligheter.

### T 500, TH 500 Z

Disse modellene har elektronisk tidur. Fra fabrikk er gangtiden for T 500 innstilt på 32 sek. TH 500 Z er innstilt på 4 min. Apparatet slår seg automatisk av.

Gangtiden for TH 500 Z kan justeres i 9 trinn fra 1–9 min. For å justere gangtiden benyttes den medfølgende skrutreker. Denne stikkes gjennom hullet til venstre i innsugningsgitteret (6), og bryteren stilles til 3–2–1 ved å skru mot venstre eller til 5–6–7–8–9 ved å skru mot høyre. Bemerkt at i bryterens 0-stilling er strømmen slått av.

### T 500 E, TH 500 E

Apparatet kobles inn og ut med elektronisk styrt infrarødt lys. Bryteravstanden (avstanden mellom apparatets underkant og hendene/hodet) er for T 500 ca. 15 cm og for TH 500 ca. 40 cm.

Bryterfølsomheten kan justeres ved hjelp av den medfølgende skrutreker. Denne stikkes gjennom hullet til venstre i innsugningsgitteret ⑬, og potensiometeret stilles mot venstre for mindre følsomhet og mot høyre for mer følsomhet. I svært lyse rom er en mindre følsom innstilling nødvendig.

**S****Handtork T 500, T 500 E  
Hårtork TH 500, TH 500 Z, TH 500 E**

Vi har framställt den här bruksanvisningen för att Ni ska lära känna Er nya apparat snabbt och omfattande.

- Läs igenom den här bruksanvisningen uppmärksamt innan Ni tar apparaten i drift. Den ger viktiga upplysningar om säkerhet, användning, underhåll och avfallshandtering.
- Sätt Er in i Er nya apparat och dess olika funktioner i den ordningsföljd som de beskrivs i den här bruksanvisningen.
- Beakta alla anvisningar och förklaringar som rör rätt handhavande och behandling. På så sätt uppnår Ni en ständig användningsberedskap och en lång livslängd för Er apparat.
- I synnerhet de anvisningar som rör säkerheten ska beaktas. De hjälper till att förebygga olyckor och skydda Er apparat mot skador.
- Spara bruksanvisningen, den kan komma till nytta även senare.





Den här apparaten motsvarar teknikens vedertagna regler samt relevanta säkerhetsbestämmelser för elektriska apparater. Tillverkaren ansvarar inte för eventuella skador som uppstår till följd av ej avsedd användning eller felaktigt handhavande.

## 2. Leveransen innehåller.

Hår- resp. handtork

- 4 expandrar
- 4 träskruvar med runt huvud
  - 1 nätklämma ①
  - 2 plåtskruvar med försänkt huvud för täckplatta ①
  - 2 dragavlastningsklämmor ②
  - 4 plåtskruvar med kullrigt huvud för dragavlastningsklämmor
- 1 skruvmejsel (vid TH 500 Z och alla E-typer)

## 3. Tekniska data.

		Varmluft-handtork		Varmluft-hårtork		
		T 500	T 500 E	TH 500	TH 500 Z	TH 500 E
Märkeffekt	1800 watt	X	X	X	X	X
Värmeeffekt	1700 watt	X	X	X	X	X
Motoreffekt	100 watt	X	X	X	X	X
Luftström	38 l/s	X	X	X	X	X
<b>Mått:</b>						
B 258, D 152, H 315 mm		X	X	X	X	X
B 261, D 155, H 345 mm						
Vikt med vägghållare:	3,2 kg	X	X	X	X	X
<b>Provningstecken:</b>						
  <b>CCA</b>   <b>IP 23</b> 						

<b>Utrustning:</b>	T 500	T 500 E	TH 500	TH 500 Z	TH 500 E
elektronisk kortvägstimer timerns gångtid 32 sek.	X				
elektronisk kortvägstimer timerns gångtid ca. 4 min.				X	
elektronisk IR-detektor		X			X
utan kopplingsanordning (drivs t. ex. med myntimer MZS 4)			X		
säkerhets-nätkontakt-anslutning	X	X	X	X	X
säkerhetstemperaturbegränsare	X	X	X	X	X
sensor-säkerhetsfrånkoppling		X			X
termo-smältsäkring	X	X	X	X	X
integrerad monteringsplatta	X	X	X	X	X
stöldsäkring genom täckplatta	X	X	X	X	X
avsugbart luftinloppsgaller	X	X	X	X	X

#### 4. Monteringsanvisning.

Monteringen ska utföras av en fackman, så att det säkerställs att apparaten ansluts under beaktande av säkerhetsföreskrifterna. I rum med duschar och badkar får apparaten inte monteras inom de säkerhetsavstånd som föreskrivs i VDE-föreskrifterna (0,6 m till dusch- resp. badkarskanten och 1,2 m till duschspridare). I den elektriska installationen måste en brytare med en kontaktöppning  $\geq 3$  mm finnas, som frånkopplar apparaten allpoligt.

#### 5. Ordningsföljd vid monteringen.

##### Det servicevänliga monteringskonceptet

T500-monteringsystemet möjliggör en enkel, servicevänlig väggmontering, utan att apparaten behöver öppnas. Vi har praktiskt delat in apparaten i två komponenter: Installatören sätter ett uttag (eller en fast anslutning), skruvar fast monteringsplattan, skjuter på den driftklara apparaten, sätter i nätstickkontakten (eller ansluter), skruvar på stöldsäkringen – klart. Enklare går det inte!

1. Dra ur (den inte fastskruvade) täckplattan ① ur apparaten nedåt. Dra likaså ur den monteringsplatta som är inskjuten på apparatens baksida ② nedåt.

2. Efter bestämning av monteringsplatsen, rita in de 4 fastsättningshål (⑩) med monteringsplattan ② som schablon, borra (8 mm  $\emptyset$ ). Sätt i expandrarna och fäst monteringsplattan med de 4 medföljande träskruvarna med runt huvud. Vi rekommenderar montering på en höjd motsvarande bild A, B eller C. En solid fastsättning på en massiv vägg måste vara säkerställd.

3. De 5 nedan beskrivna anslutningssätten är möjliga.

- 3.1 Montering via installerat infällt vägguttag  
Täckplattans ① övre del behövs inte. Bryt av den på det avsedda brottstället ④. Efter att monteringsplattan ② har fästs motsvarande bild B skjuter Ni på apparaten på monteringsplattan uppifrån, sticker i kontakten i uttaget ③ och skjuter ned apparaten helt.  
Fäst täckplattan med de medföljande plåtskruvarna med försänkt huvud.

- 3.2 Infälld ledning  
Anslutning via en (istället för uttaget) ur väggen kommande infälld ledning ⑦. Fäst monteringsplattan ② på väggen motsvarande bild C.  
Skjut in täckplattan i monteringsplattan nerifrån och dra samtidigt den ur väggen kommande ledningen genom öppningen i täckplattan.  
Sätt i medföljande nätklämma ⑩. Skär av stick-

kontakten vid apparatens anslutningsledning ⑤, skala av och avisolera ledningen och kläm fast ledarändhylsorna. Anslut båda ledningarna motsvarande bild C. Ge akt på rätt anslutning av L (brun) och N (blå). Säkra apparatens anslutningsledning med medföljande dragavlastningsklämma ⑥.

Skjut ned apparaten helt på täckplattan och skruva i de 2 medföljande plåtskruvarna med försänkt huvud.

### 3.3 Utvändig ledning uppifrån

Bryt härför ut den ledningsgenomföring som finns uppe i mitten på apparatens baksida. Efter fastsättning av monteringsplattan ② motsvarande bild C drar man ner den utvändiga ledningen på monteringsplattan under täckplattan ① och genom öppningen.

Resten av anslutningen görs som under 3.2, 2:a stycket.

### 3.4 Utvändig ledning nerifrån

Bryt härför ut den ledningsgenomföring ⑨ som finns nere i mitten på täckplattan ①. Efter fastsättning av monteringsplattan ② motsvarande bild C drar man den utvändiga ledningen genom öppningen i täckplattan.

Resten av anslutningen görs som under 3.2, 2:a stycket.

### 3.5 Anslutningsledning med stickkontakt

Anslutning till ett uttag i närheten med en flexibel anslutningsledning med stickkontakt.

Bryt härför ut den ledningsgenomföring ⑨ som finns nere i mitten på täckplattan ①. Skjut in täckplattan i monteringsplattan nerifrån. Sätt i medföljande nät-klämma ⑩. Skär av kontakten vid apparatens anslutningsledning ⑤, skala av och avisolera ledningen och kläm fast ledarändhylsorna. Konfektionera anslutningsledningen med stickkontakten på samma sätt och för in den genom öppningen i täckplattan. Anslut båda ledningarna motsvarande bild C och säkra dem med medföljande dragavlastningsklämmor ⑥.

Skjut ned apparaten på täckplattan helt och skruva i de 2 medföljande plåtskruvarna med försänkt huvud.

**Apparaterna är nu driftklara.**

## 6. Kopplingsmöjligheter.

### T 500, TH 500 Z

Startas genom att trycka på knappen. Gångtid för T 500 ca. 30 sek., för TH 500 Z ca. 4 min.

Apparaterna slår från automatiskt.

Timerns gångtid för TH 500 Z kan ändras av en fackman. Den kan ställas in i 9 steg på 1–9 min.

Stick härför det medföljande skruvmejselstiftet i hålet till vänster på insugningsgallret ⑥ och justera den inbyggda timern åt vänster på 3–2–1 min. eller åt höger på 5–6–7–8–9 min.

Beakta att läget 0 är ett blindläge där apparaten inte fungerar.

### T 500 E / TH 500 E

Aparaterna till- och fränkopplas utan beröring genom en IR-rörelsedetektor.

Kopplingsavståndet (avståndet mellan apparatens underkant till händer resp. huvud) uppgår vid T 500 till ca 15 cm och vid TH 500 till ca 40 cm. Kopplingskänsligheten kan ändras av en fackman. Stick härför det medföljande skruvmejselstiftet i öppningen till vänster på insugningsgallret ⑥ och justera den inbyggda potentiometern åt vänster (okänsligare) eller åt höger (känsligare). I mycket ljusa lokaler är en okänsligare inställning nödvändig.

### TH 500

Denna apparat levereras utan timer. Den aktiveras genom en mynttimer MZS 4, en vanlig till-/frånbrytare eller en väggtimer, som sätts fast på väggen bredvid apparaten i vanlig höjd och ansluts enligt kopplingschema se bild E resp. F.

### Sensor-säkerhetsfrånkoppling T 500 E, TH 500 E

Den inbyggda elektroniken förhindrar kontinuerlig gång ifall IR-detektorn är övertäckt, t.ex. genom tuggummivandalism.

T500-modeller slår då från efter 2 min. och TH 500-modeller efter 10 min. Efter att störningsorsaken avhjälpats är torkarna driftklara igen.

### Mynttimer MZS 4

Om hårtorkarna TH 500 Z/E drivs med en mynttimer bibehålls timerns resp. rörelseelektronikens funktion. MZS 4 används för snabb amortering och till skydd mot missbruk.

## 7. Hiss för Starmix Hårtork.

Den formsköna robusta Starmix hissen THH 500 möjliggör att hårtorken kan anpassas till kroppslängden steglöst och individuellt. På så sätt underlättas hårtorkningen speciellt för barn och rullstolsburna.

Som ett alternativ till hissen kan Ni även montera två hårtorkar med en höjdskillnad på 40 cm (den elektroniska IR-detektorns räckvidd max. 40 cm).

## 8. Rengöring och skötsel.

Sug vid behov luft-insugningsgallret ⑥ på apparatens undersida rent från vidhäftande damm med ett dammsugarfogmunstycke. Smuts som sitter fast i gallret avlägsnas med en borste.

## 9. Säkerhetanvisningar.

- Kontrollera före anslutningen av apparaten att spänningen som anges på märkplåten stämmer överens med nätspänningen. Märkplåten hittar Ni på den undre, sneda kåpytan ①.
- Tänk på att fara kan uppstå, om clapparater behandlas oförsiktigt.
- Överlämna denna bruksanvisning även till andra användare av apparaten, så att även de kan informera sig om alla funktioner och anvisningar.
- Före rengöring eller service skall strömmen till apparaten stängas av..



Wij hebben deze gebruiksaanwijzing gemaakt, zodat u snel en begrijpelijk eigen wordt met uw nieuwe apparaat.

- Leest u deze instructie eerst goed door voordat u het apparaat gaat gebruiken. U vindt bruikbare tips omtrent veiligheid, gebruik, onderhoud en nazorg.
- Volg de instructies puntsgewijs en wordt eigen met uw nieuwe apparaat en zijn verschillende functies.
- Neem goede nota van alle tips en uitleggingen die refereren aan een correct gebruik. Zo krijgt u een altijd werkend apparaat voor „levenslang plezier“.
- Leest u nauwkeurig de tips omtrent de veiligheid, zo voorkomt u ongelukken en beschermt uw droger van schade.
- Bewaart u deze handleiding, hij kan in de toekomst nog eens van pas komen.

Deze droger voldoet aan de geaccepteerde regels van de hedendaagse technologie en de daarop betrekking hebbende wetsbepalingen voor veiligheid van elektrische apparaten. De fabrikant is niet aansprakelijk voor mogelijke schade welke veroorzaakt is door onjuist gebruik of foutieve handelingen.

## 2. Toebehoren.

- Haar- of handdrogers  
 4 pluggen  
 4 halfrond bolle schroeven  
 1 kroonsteen ⑪  
 2 verzonkenschroeven voor de beschermplaat ①  
 2 trektonlasters ②  
 4 schroeven voor trektonlaster  
 1 schroevendraaier (PVC) bij de TH 500 Z en alle E types

## 3. Technische Gegevens.

		Warmlucht-handdroger		Warmlucht-haarddroger		
		T 500	T 500 E	TH 500	TH 500 Z	TH 500 E
Vermogen	1800 Watt	X	X	X	X	X
Hitte-vermogen	1700 Watt	X	X	X	X	X
Motor-vermogen	100 Watt	X	X	X	X	X
Luchtstroom	38 l/s	X	X	X	X	X
<b>Afmetingen:</b>						
B 258, T 152, H 315 mm		X	X	X	X	X
B 261, T 155, H 345 mm						
Gewicht met wandhouder:	3,2 kg	X	X	X	X	X
<b>Goedkeuringen:</b>						

<b>Uitrusting:</b>	T 500	T 500 E	TH 500	TH 500 Z	TH 500 E
electr. kortweg-lijdschakelaar looptijd 32 sek.	X				
electr. kortweg-lijdschakelaar looptijd ca. 4 min.				X	
electr. Infrarood-naderingsschakelaar zonder schakelinrichting (gebruiken met bijr. munten-tijdschakelaar MZS 4)		X	X		X
Veiligheidsstekker aansluiting	X	X	X	X	X
Temperatuurbegrenzer	X	X	X	X	X
Sensor-veiligheidsschakeling		X			X
Thermische beveiliging	X	X	X	X	X
geïntegreerde montageplaat	X	X	X	X	X
Diefstalveilig. door afdekl. plaat	X	X	X	X	X
Afzuigbare luchtingang	X	X	X	X	X

#### 4. Monteren.

Het monteren moet gedaan worden door een expert zodat u de garantie heeft dat de veiligheidsvoorschriften voor het aansluiten van de droger en de voornaamste voorzieningen worden nagekeken. In Badkamers mag het apparaat niet geïnstalleerd worden in de veiligheidszone buiten de VDE voorziening (0,6 mtr. vanaf het eind van de douche of het bad en 1,2 mtr. vanaf de douchekop). In de elektrische installatie moet een knop zitten met een contact opening kleiner dan 3 mm welke de droger uitzet van alle polen.

#### 5. Stap voor stap monteren.

##### Het gebruiksvriendelijk montage concept

De T 500 aansluitsysteem heeft een gemakkelijk gebruiksvriendelijke mogelijkheid voor muurinstallatie zonder dat u het apparaat hoeft te openen. We hebben voor het gemak de droger verdeeld in 2 delen: de installateur zorgt voor een stekkerverbinding. Schroef de montageplaat aan de muur schuif de droger, welke gebruiksklaar is, op de plaat en schroef hem vast, dat is alles, makkelijker kan het niet!

1. Duw de afdekl. plaat ① (welke niet te strak is aangeschroefd) naar beneden uit de droger. Duw de montageplaat ② naar beneden en uit de droger welke in de achterkant van het apparaat zit.

2. Als u de plaats voor het apparaat bepaalt heeft, tekent u 4 punten om te boren ②. Door gebruik te maken van de montageplaat ② kunt u de juiste plaats van de gaatjes bepalen. Boor gaten van 8 mm en stop de pluggen erin en bevestig de montageplaat met de ④ half ronde bolle schroeven. Wij raden u aan te installeren op een hoogte aangegeven in voorbeeld A, B of C. Een solide bevestiging op een massieve muur moet gegarandeerd zijn.

3. De vijf volgende manieren van aansluiten zijn mogelijk:

- 3.1 Monteren over een geïnstalleerde snelstroom stekker. Het bovenste gedeelte van de afdekl. plaat ① is niet vereist, breek het af op het aangegeven breekpunt ④. Na het ophangen van de montageplaat ② zoals te zien in voorbeeld B schuift u de droger van bovenaf over de montageplaat, stop de stekker in het stopcontact ③ en schuif de droger helemaal naar beneden. Bevestig de bovenkap met de ② platkopschroeven.

- 3.2 Aansluitleiding.

Aansluiten in plaats van de stekker, met een ingebouwde leiding ⑦ die uit de muur komt. Bevestig de montageplaat ② aan de muur (zie vb.C). Schuif de afdekl. plaat in de montageplaat van onderaf aan en voer de leiding die uit de muur komt door de opening in de afdekl. plaat. Bijbehorende kroonsteen eraanzetten ⑩. Bij het aansluitstuk van het snoer de stekker erafsnijden ⑤. De leiding af isoleren en draadhulsen



aanklemmen, beide leidingen volgens voorbeeld C aansluiten. Let op juiste aansluiting van L bruin en N blauw.

De aansluitleiding van het apparaat met de meegeleverde trekontlaster ⑧ be vestigen. Het apparaat geheel naar beneden op de afdekplaat schuiven en ② meegeleverde verzonken schroeven indraaien.

### 3.3 Aansluitleiding vanaf boven.

Hiervoor de op de achterzijde van het apparaat (midden boven) aangegeven leidingdoorvoer uitbreken. Na bevestiging van de montageplaat ② volgens voorbeeld C de aansluitleiding door het ontstane gat voeren. Verdere montage volgens 3.2.

### 3.4 Aansluiten van onderen.

Hiervoor in de afdekplaat ① midden onder de aangegeven leidingdoorvoer ③ uitbreken. Na bevestiging van de montageplaat ② voorbeeld C de aansluitleiding door de opening in de afdekplaat voeren verdere montage volgens 3.2.

### 3.5 Aansluitleiding met stekker.

Aansluiting in de nabijheid van een wandcontactdoos met een flexibele aansluitleiding met stekker.

Hiervoor de in de afdekplaat ① midden onder de aangegeven leidingdoorvoer uitbreken ④. De afdekplaat van onderen in de montageplaat ① schuiven.

Meegeleverde kroonsteen ⑩ monteren. Van de aansluitleiding de stekker erafsnijden ⑤, leiding ontmantelen, af isoleren en draadhulsen vastklemmen. Aansluitleiding met stekker op dezelfde wijze behandelen en door de opening in de afdekplaat voeren. Beide leidingen volgens voorbeeld C aansluiten en met meegeleverde trekontlasters bevestigen ⑧. Apparaat geheel naar beneden op de afdekplaat schuiven en de ② meegeleverde verzonken schroeven indraaien.

**Het Apparaat is nu klaar voor gebruik.**

## 6. Schakelmogelijkheden.

### T 500, TH 500 Z

Elektronische tijdschakelaar indrukken. Inschakeltijd bij de T 500 32 sec. bij de TH 500 Z 4 min.

De apparaten schakelen automatisch uit.

De inschakeltijd kan bij de TH 500 Z door de installateur gewijzigd worden, zij is in 9 standen instelbaar van 1 tot 9 minuten.

Hiervoor de meegeleverde schroevendraaier in uitsparing links, in aanzuigrooster ⑥ steken en ingebouwde schakelaar naar links op 3,2 of 1 minuut of naar rechts op 5, 6, 7, 8 of 9 minuten instellen.

LETOP! Schakelaar in stand 0 is uit.

### T 500 E, TH 500 E

De apparaten worden door een infrarood benaderings-electronica automatisch in en uit geschakeld. De schakelafstand (afstand tussen apparaat en handen c.q. hoofd) bedraagt bij T 500 ca. 15 cm en bij TH 500 ca. 40 cm. De inschakelgevoeligheid kan door de installateur gewijzigd worden. Hiervoor de meegeleverde schroevendraaier in de opening links in het aanzuigrooster ⑥ steken en de ingebouwde potentiometer naar links draaien maakt het apparaat ongevoeliger, naar rechts gevoeliger. In zeer lichte ruimte is een ongevoelge instelling nodig.

### TH 500

Dit apparaat wordt zonder schakelaar geleverd. Het wordt door een munt-schakelaar, een standaard in- en uitschakelaar of een wandtijd-schakelaar bedient die in handbereik naast het apparaat aan de wand bevestigd en volgens voorbeeld E of F aangesloten wordt.

### Sensor-veiligheidsschakeling T 500 E, TH 500 E

Ingebouwde electronica verhindert continue loop bij afgedekte infrarood benaderingsschakelaar b.v. kauwgom en vandalisme. T 500 modellen schakelen dan na 2 minuten en de TH 500 modellen na 10 minuten uit. Na indrukken van de storingsknop zijn de drogers weer gereed voor gebruik.

### Muntschakelaar MZS 4

Bij gebruik van de haardroger TH 500 Z/E met een munt-schakelaar blijft de functie van de schakelaar c.q. naderingselectronica gehouden. De MZS 4 wordt voor contante betaling en voor bescherming tegen onnodig misbruik geplaatst.

## **7. In hoogte instelbare Starmix Haardrogers.**

De fraai uitgevoerde robuuste hoogstelling Starmix THH 500 is voor iedereen te gebruiken ongeacht de lengte. Deze haardroger is ideaal voor kinderen en rolstoelgebruikers.

Als alternatief voor de hoogte-instelling kunt u ook 2 haardrogers ophangen met een hoogteverschil van 40 cm (reikwijdte van de elektronische infrarood benaderingschakelaar max. 40 cm).

## **8. Reiniging en Nazorg.**

Reinig het rooster aan de onderkant van de droger door gebruik te maken van een stofzuiger met een zuigmond met smalle opening. Vuil dat blijft zitten op het rooster met een borstel verwijderen.

## **9. Veiligheids Tips.**

- Controleer voor u het apparaat aansluit of de voltage, vermeld op het label, identiek is aan uw gebouw. Dit label zit op de afdekplaat.
- Denk erom dat onkundig gebruik van elektrische apparaten gevaar kan veroorzaken, welke kinderen vaak niet herkennen.
- Laat andere gebruikers van de haardroger deze handleiding ook lezen, zodat iedereen goed geïnformeerd is over alle functies en tips.
- Sluit altijd de hoofdschakelaar af van alle polen voor u de haardroger opent of schoonmaakt.



Poniższą instrukcję obsługi przygotowano w tym celu, aby użytkownik szybko i obszernie zapoznał się z nowym urządzeniem.

- Przed użyciem urządzenia należy dokładnie zapoznać się z tą instrukcją obsługi. Zawiera ona ważne wskazówki dotyczące bezpieczeństwa, sposobu użytkowania urządzenia, konserwowania i jego utylizacji.
- W kolejności zgodnej z instrukcją należy zapoznać się z nowym urządzeniem i jego różnymi funkcjami.
- Należy przestrzegać wszystkich wskazówek i wyjaśnień dotyczących właściwej obsługi urządzenia. Dzięki nim będzie zagwarantowana stała gotowość do pracy oraz długa żywotność urządzenia.
- W szczególności należy zwrócić uwagę na wskazówki związane z bezpieczeństwem. Pomogą one zapobiec wypadkom i ochronią urządzenie przed uszkodzeniem.
- Instrukcję obsługi należy zachować, może być pomocna później w niektórych przypadkach.

To urządzenie zbudowano w oparciu o sprawdzone zasady techniki i odpowiada ono obowiązującym przepisom związanym z bezpieczeństwem urządzeń elektrycznych. Producent nie będzie odpowiadał za ewentualne szkody, które powstały wskutek użycia niezgodnego z przeznaczeniem lub nieprawidłową obsługą urządzenia.

## 2. Zestaw zawiera.

- suszarkę do rąk ew. do włosów
- 4 kołki
  - 4 półokrągłe śruby do drewna
  - 1 zaciski sieciowe ①
  - 2 śruby z łbem stożkowym płaskim ①
  - 2 uchwyty odciążające ②
  - 4 śruby soczewkowe do uchwytów odciążających
  - 1 wkretek (w przypadku TH500 i wszystkich typów E)

## 3. Dane techniczne.

		Suszarka do rąk z ciepłym nawiewem		Suszarka do włosów z ciepłym nawiewem		
		T 500	T 500 E	TH 500	TH 500 Z	TH 500 E
Moc znamionowa	1800 W	X	X	X	X	X
Moc ogrzewania	1700 W	X	X	X	X	X
Moc silnika	100 W	X	X	X	X	X
Strumień powietrza	38 l/s	X	X	X	X	X
<b>Wymiary:</b>						
Sz 258, Gł 152, W 315 mm		X	X	X	X	X
Sz 261, Gł 155, W 345 mm						
Waga z uchwytem ściennym:	3,2 kg	X	X	X	X	X
<b>Znaki testowe:</b>						

Wyposażenie:	T 500	T 500 E	TH 500	TH 500 Z	TH 500 E
Elektroniczny wyłącznik czasowy mostkujący Czas włączania 32 s	X				
Elektroniczny włącznik czasowy Czas cyklu włączania ok. 4 min.				X	
Elektroniczny włącznik zbliżeniowy na podczerwień		X			X
Bez urządzenia włączającego (działa np. włącznikiem czasowym na monety MZS 4)			X		
Złącze do wtyczki sieciowej bezpieczeństwa	X	X	X	X	X
Ogranicznik temperatury bezpieczeństwa	X	X	X	X	X
Wyłącznik czujnikowy bezpieczeństwa		X			X
Bezpiecznik termiczny topikowy	X	X	X	X	X
Wbudowana płyta montażowa	X	X	X	X	X
Zabezpieczenie przed kradzieżą przez płytę nakrywającą	X	X	X	X	X
Oczyszczana wejściowa siatka powietrza	X	X	X	X	X

#### 4. Instrukcja montażu.

Montaż należy zlecić specjalistom, co zagwarantuje podłączenie urządzenia z uwzględnieniem przepisów bezpieczeństwa. W pomieszczeniach z prysznicami i wannami urządzenie nie może być umieszczane w zakresie obszaru bezpieczeństwa wyznaczonym przez przepisy VDE (0,6 m do krawędzi prysznicza lub wanny i 1,2 m do głowicy natrysku). W instalacji elektrycznej musi znajdować się wyłącznik z otwarciem styków  $\geq 3$  mm, który wyłączy urządzenie od wszystkich biegunów.

#### 5. Kolejność czynności montażowych.

##### Koncepcja montażowa przyjazna dla serwisowania

System montażu w modelu T 500 pozwala na proste, nieskomplikowane zamocowanie urządzenia na ścianie bez potrzeby jego otwierania. Urządzenie podzielono praktycznie na dwie części: osoba instalująca mocuje gniazdko (lub łącze stałe) przykręca płytkę montażową, nasuwa gotowe do użycia urządzenie, wkłada wtyczkę (lub podłącza przewody), przykręca zabezpieczenie antykradzieżowe i całość jest gotowa. Nie ma łatwiejszego montażu!

1 Nie przykręconą płytkę nakrywającą ① przesunąć w dół urządzenia. Wsunąć w tylnej części urządzenia płytkę montażową 2 wysunąć również na dół.

2 Po określeniu miejsca montażu zaznaczyć na ścianie przy pomocy płytki montażowej jako szablonu cztery miejsca, w których wywiercone zostaną otwory. Wiercimy otwory (8mm Ø). Włożyć kołki i zamocować płytkę montażową przy pomocy załączonych czterech półokrągłych wkrętów do drewna.

Zaleca się montaż na wysokości podanej na rysunku A, B lub C. Mocowanie w ścianie musi być solidne i wytrzymałe.

3 Jest możliwych 5 różnych wariantów podłączenia urządzenia.

3.1 Mocowanie na zainstalowane gniazdko podtynkowe.

Nie jest potrzebna górna część płytki nakrywającej ①. Należy odłamać ją w miejscu zaznaczonym do odłamania ④. Po zamocowaniu płyty montażowej ② zgodnie z rys. B nasunąć urządzenie od góry na płytkę montażową, włożyć wtyczkę do gniazdka ③ i przesunąć urządzenie całkowicie na dół. Zamocować płytkę nakrywającą przy pomocy załączonych dwóch śrub z łbem stożkowym płaskim.

3.2 Przewody pod tynkiem

Podłączamy przewody do instalacji wychodzącej spod tynku ⑦ (zamiast wtyczki). Płytkę montażową ② zamocować do ściany zgodnie z rysunkiem C. Płytkę nakrywającą nasunąć od dołu na płytkę montażową i jednocześnie przewody wychodzące ze ściany przecisnąć

przez otwór w płytce nakrywającej.

Nażożyć załączone zaciski sieciowe ⑩. Odciąć wtyczkę od przewodu przyłączeniowego ⑤ urządzenia; zdjąć izolację z przewodu i zacisnąć na poszczególnych żyłach tulejki. Oba przewody połączyć zgodnie z rys. C.

Zwrócić uwagę na prawidłowe połączenie L (brązowy) i N (niebieski). Jednocześnie zabezpieczyć przewody zasilające urządzenie załączonymi uchwytyami odciążającymi ⑧.

Nasunąć urządzenie na płytkę nakrywającą całkowicie do dołu i wkręcić dwie załączone śruby z łbem stożkowym płaskim.

### 3.3 Przewód natynkowy od góry

W tym celu należy wyłamać przepust znajdujący się na tylnej ścianie urządzenia, na górze pośrodku. Po zamocowaniu płytki montażowej ② zgodnie z rysunkiem C przeprowadzić przewód natynkowy przez otwór na płytce montażowej w dół pod płytkę nakrywającą ①. Dalsze podłączanie następuje zgodnie z rozdziałem 3.2.2.

### 3.4 Przewód natynkowy od dołu

W tym celu należy wyłamać przepust w płytce nakrywającej ① (po środku na dole). Po zamocowaniu płytki montażowej (2) zgodnie z rys. C przeprowadzić przewód natynkowy przez otwór w płytce nakrywającej. Dalsze podłączanie jest zgodne z opisanym w rozdziale 3.2.2.

### 3.5 Przewód z wtyczką

Podłączenie następuje w pobliżu istniejącego gniazdka przy pomocy elastycznego przewodu z wtyczką. W tym celu wyłamać przepust znajdujący się na płytce nakrywającej (na dole, pośrodku). Płytkę nakrywającą nasunąć od dołu na płytkę montażową. Nałożyć załączone zaciski sieciowe ⑩. Przy przewodzie przyłączeniowym ⑤ urządzenia odciąć wtyczkę, zdjąć izolację z przewodów, zacisnąć tulejki na poszczególnych żyłach. W taki sam sposób przygotować przewód z wtyczką i przeprowadzić go przez otwór w płytce nakrywającej. Oba przewody podłączyć zgodnie z rysunkiem C i zabezpieczyć przy pomocy uchwytych odciążających ⑧.

Nasunąć urządzenie na płytkę nakrywającą całkowicie na dół i wkręcić dwie załączone śruby z łbem stożkowym płaskim.

**Urządzenia są teraz gotowe do eksploatacji.**

## 6. Możliwości włączania.

### T 500, TH 500 Z

W modelach T500 i TH 500 Z uruchomić elektroniczny wyłącznik czasowy (kurzweg). Czas włączenia w T 500: 32 sekundy w TH 500 Z: 4 minuty.

Urządzenia wyłączają się automatycznie.

Czas włączania w modelu TH 500 Z może zostać zmieniony przez specjalistę. Można go ustawiać w dziewięciu stopniach od 1 do 9 minut.

W tym celu włożyć załączony wkrętak do otworu na lewo w siatce zasysającej ⑥ i ustawić czas na wbudowanym wyłączniku obracając potencjometr w lewo na 3–2–1 minutę lub w prawo na następujące czasy: 5–6–7–8–9 minut. Należy pamiętać, że ustawienie wyłącznika w pozycji O jest ustawieniem jałowym, przy którym urządzenie nie pracuje.

### T 500 E

Urządzenia włączane i wyłączane są przy pomocy układu elektronicznego zbliżeniowego działającego w oparciu o podczerwień. Odstęp włączania (odstęp między dolną krawędzią urządzenia a rękoma lub głową) wynosi w przypadku modelu T 500 około 15 cm i w przypadku modelu TH 500 około 40 cm. Czulość włączania może zostać zmieniona przez specjalistę. W tym celu należy włożyć załączony wkrętak do otworu na lewo w siatce zasysającej ⑥ i obrócić wbudowanym potencjometrem na lewo (układ mniej czuły) lub na prawo (układ bardziej czuły). W pomieszczeniach bardzo jasnych konieczne jest ustawienie mniej czułe.

### TH 500

To urządzenie jest dostarczane bez wyłącznika. Jest ono uruchamiane czasowym wyłącznikiem na monety MZS 4, zwykłym wyłącznikiem lub też ściennym wyłącznikiem czasowym. Jest on zawieszany na zwykłej wysokości obok urządzenia na ścianie i podłączany według schematu ideowego (patrz rys. E lub F).

### Czujnikowy wyłącznik bezpieczeństwa T 500 E, TH 500 E

Wbudowany układ elektroniczny zapobiega nieprzerwanej pracy urządzenia przy zamkniętym zbliżeniowym wyłączniku podczerwonym (np. po przyklejeniu gumy do zucia).

Modele T 500 wyłączają się po 2 minutach a modele TH 500 po 10 minutach. Po usunięciu źródła zakłócenia suszarki są ponownie gotowe do użycia.

## **Włącznik czasowy na monety MZS 4**

Podczas pracy suszarki do włosów TH 500 Z/E wyposażonej w czasowy włącznik na monety dalej aktywna jest funkcja włącznika lub funkcja elektronicznego układu zbliżeniowego. Celem zastosowania włącznika MSZ jest szybka amortyzacja i ochrona przed nadużyciem.

### **7. Ustawienie wysokości dla suszarki do włosów Starmix.**

Ładnie zaprojektowany i solidny mechanizm ustawiania wysokości THH 500 pozwala na bezstopniowe i indywidualne dostosowanie wysokości suszarki do wzrostu użytkownika. Jest to duże ułatwienie w szczególności dla dzieci i osób na wózkach. Alternatywnym rozwiązaniem jest zamontowanie dwóch suszarek do włosów na dwóch różnych wysokościach w odstępnie 40 cm. (zasięg elektronicznego układu zbliżeniowego na podczerwień wynosi maksymalnie 40 cm).

### **8. Czyszczenie i konserwacja.**

Odkurzyć w razie potrzeby siatkę zasysającą powietrze ⑥ w dolnej części urządzenia służącą do oczyszczania z resztek organicznych (flusen) i pyłów przy pomocy ssawki do szczelin. Nie chcąc zejść z siatki zabrudzenia usunąć szczotką.

### **9. Wskazówki dotyczące bezpieczeństwa.**

- Przed przyłączeniem urządzenia należy sprawdzić, czy podane na tabliczce znamionowej napięcie jest zgodne z napięciem w sieci. Tabliczkę znamionową umieszczono na dolnej ukośnej powierzchni urządzenia ①.
- Należy zwrócić uwagę na to, że niewłaściwe obchodzenie się z urządzeniami elektrycznymi może stwarzać niebezpieczeństwo, którego dzieci mogą nie zauważyć.
- Należy zapoznać innych użytkowników z treścią niniejszej instrukcji obsługi, co pozwoli im na zdobycie informacji na temat funkcjonowania urządzenia oraz zapoznanie się ze wskazówkami.
- Przed przeprowadzaniem napraw i czyszczeniem należy odłączyć wszystkie bieguny zasilania sieciowego.

E használati útmutatót új készüléke gyors és átfogó megismerésének érdekében készítettük el.

- Kérjük, a készülék üzembehelyezése előtt olvassa át figyelmesen e használati útmutatót. Fontos, biztonságra, használatra, karbantartásra és hulladékként történő elhelyezésre vonatkozó tanácsokat tartalmaz.
- A használati útmutató sorrendjének megfelelően ismerkedjen meg új készülékével és annak különböző funkcióival.
- Vegye figyelembe a helyes kezelésre és bánásmódra vonatkozó utasításokat és magyarázatokat. Ezzel állandó üzemkésztség és a készülék magas élettartama érhető el.
- Különösképp figyelembe kell venni a biztonságra vonatkozó utasításokat. Ezek segítséget nyújtanak a balesetek elkerüléséhez, és a készülék károsodásaitól történő megóvásához.
- Őrizze meg a használati útmutatót, mert az némely esetben később is hasznos segítséget nyújthat.





A készülék megfelel a technika elismert szabályainak és a villamos készülékekre vonatkozó biztonsági rendelkezéseknek. A gyártó a rendeltetésnek nem megfelelő használatból vagy helytelen kezelésből eredő esetleges károkért szavatosságot nem vállal.

## 2. A szállított egység összetevői.

Haj- illetve készárító

- 4 tiplí
- 4 félgömbfejű facsavar
- 1 hálózati csatlakozó kapocs ①
- 2 súlyszettfejű lemezcsvavar a fedőlemezhez ①
- 2 húzásmegszüntető bilincs ⑧
- 4 lencsefejű lemezcsvavar a húzásmegszüntető bilincsekhez
- 1 csavarhúzó (a TH 500 Z és minden E-típushoz)

## 3. Műszaki adatok.

		Meleglevegővel működő készárító		Meleglevegővel működő hajszárító		
		T 500	T 500 E	TH 500	TH 500 Z	TH 500 E
Névleges teljesítmény	1800 watt	X	X	X	X	X
Fűtőteljesítmény	1700 watt	X	X	X	X	X
Motorteljesítmény	100 watt	X	X	X	X	X
Légáram	38 l/s	X	X	X	X	X
<b>Méreték:</b>						
Sz 258, Mé 152, Ma 315 mm		X	X	X	X	X
Sz 261, Mé 155, Ma 345 mm						
Súlya a faltartóval:	3,2 kg	X	X	X	X	X
<b>Vizsgajelek:</b>						
    						

<b>Felszerelés:</b>	T 500	T 500 E	TH 500	TH 500 Z	TH 500 E
elektromos időzíthető pillanatkapcsoló kapcsolási 32 mp.	X				
elektromos időzíthető pillanatkapcsoló kapcsolási idő kb. 4 perc				X	
elektromos infravörös közelítésérzékelő-kapcsoló		X			X
kapcsoló berendezés nélkül (üzemeltetés pl. MZS 4 típusú érmés időkapcsolóval)			X		
biztonsági hálózati dugaszoló csatlakozás	X	X	X	X	X
biztonsági hőmérsékletkorlátozó	X	X	X	X	X
szenzoros biztonsági lekapcsolás		X			X
hőérzékelő olvadásbiztosíték	X	X	X	X	X
integrált szerelőlemez	X	X	X	X	X
fedőlemez lapos elleni biztosítás	X	X	X	X	X
tisztítható légbelépő rács	X	X	X	X	X

#### 4. Szerelési útmutató.

A szereléssel szakembert bízunk meg, szavatolva ezzel, hogy a készülék a biztonsági előírások figyelembevételével mellé kerül csatlakoztatásra. Zuhanyzóval és fürdőkáddal felszerelt helyiségeken belül a készülék a VDE-előírásokban meghatározott biztonsági tartományon belül (0,6 m a zuhanyzó, illetve a fürdőkád széléhez és 1,2 m a zuhanyrózsához mérten) nem helyezhető el. A villamos szerelésnek tartalmaznia kell egy  $\geq 3\text{mm}$  méretű érintkező-nyílású kapcsolót, amely a készüléket minden póluson lekapcsolja.

#### 5. A szerelés sorrendje.

##### A szervizbarát szerelési koncepció

A T 500-as szerelési rendszer egyszerű, szervizbarát fali elhelyezést tesz lehetővé, anélkül, hogy a készüléket ki kellene nyitni. Gyakorlatilag két komponensre osztottuk fel a készüléket. A szerelő elhelyez egy dugaszolóaljzatot (vagy fix csatlakozást), felcsavarozza a szerelőlemezt, rátolja az üzemszerű készüléket, bedugja a hálózati csatlakozó dugót (vagy csatlakoztat), felcsavarozza a lapos elleni biztosítást – kész. Egyszerűbb már nem is lehetne!

1. A (nem felcsavarozott) fedőlemezt ① lefelé irányba kihúzzuk a készülékből. A készülék hátoldalán betolt szerelőlemezt ② szintén lefelé irányba húzzuk ki.

2. Az elhelyezési hely kiválasztása után a 4 rögzítési furatot ⑩ a szerelőlemezzel ② sablonként kirajzoljuk, fúrunk (8 mm Ø), a tiplit behelyezzük, és a szerelőlemezt a 4 mellékelt félgömbfejű facsavarral rögzítjük. Ajánljuk az A., B. és C. jelölésű ábráknak megfelelő magasságban történő elhelyezést. Szavatolni kell a falon történő biztonságos rögzítést

3. A következőkben leírt 5 rögzítési mód lehetséges.

3.1 Elhelyezés felszerelt sülyesztett dugaszolóaljzat felett. A fedőlemez ① felső részére nincs szükség. Azt törje le a kijelölt töréshely (4) mentén. A szerelőlemez ② rögzítése után a B. ábrának megfelelően tolja a készüléket felülről a szerelőlemezre, dugja a dugót a dugaszolóaljzatba ③ és a készüléket teljesen csúsztassa le. A fedőlemezt a 2 mellékelt sülyesztettfejű lemezcsavarral rögzítjük.

3.2 Sülyesztett vezeték.

Csatlakoztatás egy (dugaszolóaljzat helyett) a falból kilépő sülyesztett vezetékre ⑦. A szerelőlemezt ② a C. ábrának megfelelően rögzítjük a falon. A fedőlemezt alulról a szerelőlemezbe toljuk, és ennek során a falból kilépő vezetékét a fedőlemezen lévő nyíláson keresztül átvezetjük. Behelyezzük a mellékelt hálózati csatlakozó kapcsot ⑩. A készülék hálózati csatlakozó vezetékéről ⑤ levágjuk a dugót, a vezetékét lecsupaszítjuk, leszigeteljük és a kábelvég-hüvelyeket rászorítjuk. A C. ábra szerint mindkét vezetékét csatlakoztatjuk. Ügyelünk az „L” (barna) és „N” (kék) helyes csatlakoztatására. A készülék hálózati csatla-



kozó vezetékét a mellékelt húzásmegszüntető bilincssel ⑨ biztosítjuk. A készüléket teljesen a fedőlemezre toljuk és becsavarozzuk a 2 mellékelt süllyesztettfejú lemezcsavart.

### 3.3 Falon kívüli vezeték felülről.

Ehhez a készülék hátoldalán, felül középen kialakított vezetékújítatót törjük ki. A szerelőlap ② rögzítése után a C. ábrának megfelelően a falon kívüli vezetékét a szerelőlapon lefelé a fedőlemez ① alá visszük és átvezetjük a nyíláson. A további csatlakoztatás a 3.2.2 szakaszban leírtak szerint történik.

### 3.4 Falon kívüli vezeték alulról.

Ehhez a fedőlemezben ① alul középen kialakított vezetékújítatót ⑨ kitörjük. A szerelőlap ② rögzítése után a falon kívüli vezetékét a C. ábrának megfelelően a fedőlemezben található nyíláson átvezetjük. A további csatlakoztatás a 3.2.2 szakaszban leírtak szerint történik.

### 3.5 Dugaszóval ellátott csatlakozóvezeték.

Csatlakozás egy a közelben már meglévő dugaszolóaljzathoz rugalmas, dugaszolóval ellátott csatlakozóvezetékkel. Ehhez a fedőlemezben ① alul, középen kialakított vezetékújítatót ⑨ kitörjük. A fedőlemezt alulról a szerelőlapba csúsztatjuk. Alkalmazzuk a mellékelt hálózati csatlakozó kapsot ⑩. A készülék csatlakozóvezetékén ⑤ a dugaszolót levágjuk, a vezetékét lecsupasztjuk, leszigeteljük és a kábelvég-hüvelyeket rászorítjuk. A dugaszolóval ellátott csatlakozóvezetékét ugyanezen módon szereljük és átvezetjük a fedőlemez nyílásán. A C. ábrának megfelelően mindkét vezetékét csatlakoztatjuk és a mellékelt húzásmegszüntető bilincsekkel ⑧ biztosítjuk. A készüléket teljesen lecsúsztatjuk a fedőlemezre és két mellékelt süllyesztettfejú lemezcsavart becsavarjuk.

**A készülékek most üzemkész állapotban vannak.**

## 6. Kapcsolási lehetőségek.

### T 500, TH 500 Z

T 500 és TH 500 Z esetében az elektronikus időzíthető pillanatkapcsolót működtetjük. Kapcsoló működésideje T 500 esetében 32 mp. TH 500 Z esetében 4 perc

A készülékek automatikusan kikapcsolnak.

A TH 500 Z kapcsolójának működési idejét szakember módosíthatja, mely 1–9 perc között 9 fokozatban állítható.

Ehhez a mellékelt csavarhúzó-stiftet a szívórácsban ⑥ baloldalon található furatba dugjuk és a beépített kapcsolót balra 3–2–1 percre, vagy jobbra 5–6–7–8–9 percre állítjuk. Ügyeljén arra, hogy a „0” kapcsolóállás vakállás, melynél a készülék nem működik.

### T 500 E, TH 500 E

A készülékek be- és kikapcsolása érintés nélkül, infravörös közeledésérzékelő elektronikával történik.

A kapcsolótávolság (a készülék alsó szegélye és a kezek ill. fej közötti távolság) a T 500 esetében kb. 15 cm és a TH 500 esetében kb. 40 cm. A kapcsolás érzékenységét szakember módosíthatja. Ehhez a mellékelt csavarhúzó-stiftet a szűrőrácsban ⑥ baloldalon található furatba dugjuk és a beépített potenciométert balra (kevésbé érzékenyre) vagy jobbra (érzékenyebbre) állítjuk. Nagyon világos helyiségekben kevésbé érzékeny beállításra van szükség.

### TH 500

Ezt a készüléket kapcsoló nélkül szállítjuk. Ezt MZS 4 típusú érmés időkapcsolóval, a kereskedelemben szokásos váltókapcsolóval (be/ki), vagy fali időkapcsolóval működtetjük, ami a készülék mellett a falon, szokásos magasságban rögzített és a kapcsolási rajz (lásd A ill. F ábra) szerint csatlakoztatott.

### Szenzoros biztonsági kikapcsolás TH 500 E/T 500 E

Az infravörös közeledésérzékelő kapcsoló letakarása esetében, pl. rágógumi, a beépített elektronika megakadályozza a tartós üzemeletést.

A T 500 modellek az ezt követő 2 perc múlva, míg a TH 500 modellek 10 perc múlva kikapcsolnak. A zavarforrás megszűntetése után a száritók ismét üzemkészek.

### Érmés időkapcsoló MZS 4

A TH 500 Z/E/J hajszáritók érmés időkapcsolóval történő üzemeltetése esetén a kapcsoló funkciója, illetve a közeledésjelző elektronika funkciója megmarad. Az MZS 4 típusú kapcsolót a gyors amortizáció érdekében és a visszaélészerű használat elleni védelemhez alkalmazzák.

## 7. A Starmix hajszárító magasságának beállítása.

A formáját tekintve szép és robusztus Starmix THH 500 hajszárító magasságának beállítása lehetővé teszi, hogy a hajszárítót fokozatmentesen és egyénileg igazítsuk a testmérethez. Így főként a gyermekek és tolokocsival közlekedők hajszárítását könnyíti meg lényegesen. A magasságállítás alternatívájaként Ön 40 cm magasságkülönbséggel két hajszárítót is felszerelhet (az elektronikus infravörös közlekedésérzékelő-kapcsoló hatótávolsága max. 40 cm).













## 8. Tisztítás és ápolás.

A készülék alsó részén lévő levegőszívó-rácsot ⑥ a rátapadt szősztől és portól szükség esetén a porszívó hézagszívójával tisztítsuk meg. A rácsban erősen tapadó szennyeződést kefével távolítsuk el.

## 9. Biztonsági tanácsok.

- A készülék csatlakoztatása előtt ellenőrizze, hogy a típuscímkén megadott feszültség az Ön hálózati csatlakozójában lévővel megegyezik. A típuscímkét a készülékház ① alsó, ferde felületén találja.
- Kérjük, vegye figyelembe, hogy az elektromos készülékek szakszerűtlen kezelése közben veszélyek jelentkezhetnek, melyeket a gyermekek nagy valószínűséggel nem ismernek fel.
- Ezen használati utasítást kérjük, a készülék más használóinak is adja át, hogy annak valamennyi funkciójáról és a hozzátartozó tanácsokról ők is tájékozódhassanak.
- Minden beavatkozás, tisztítás előtt kapcsolja ki a hálózati tápvezeték minden pólusát.

# EG-Konformitätserklärung

- D** Wir erklären in alleiniger Verantwortung, daß dieses Produkt mit den folgenden Normen oder Richtlinien übereinstimmt: EN 60335, EN 44014, EN 60555 gemäß den Bestimmungen der Niederspannungs-Richtlinie 73/23 EWG und EMV-Richtlinie der EG. 
- DK** Som eneansvarlige erklærer vi hermed, at produktet svarer til følgende normer og direktiver: EN 60335, EN 44014, EN 60555 i henhold til bestemmelserne i følgende direktiver: Lavspændingsdirektiv 73/23/EØF og EF's EMV-direktiv 89/336/EØF. 
- GB** We declare, with sole responsibility, that this product conforms with the following standards and guidelines: EN 60335, EN 44014, EN 60555 according to the provisions of the Low-voltage guideline 89/336/EEC. 
- N** Vi erklærer på eget ansvar at dette produktet er i samsvar med følgende normer eller direktiver: EN 60335, EN 44014, EN 60555 i henhold til bestemmelserne i lavspændingsdirektiv 73/23 EØF og EU-direktiv om elektromagnetisk kompatibilitet 
- F** Nous déclarons, sous notre propre responsabilité unique, que le présent produit correspond aux normes ou aux directives suivantes : EN 60335, EN 44014, EN 60555 conformément aux dispositions des directives 73/23CEE, 89/336/CEE. 
- S** Vi förklarar på eget ansvar att den här produkten stämmer överens med följande normer eller riktlinjer: EN 60335, EN 44014, EN 60555 enligt bestämmelserna EG – 89/336/EEG. 
- I** In tutta responsabilità dichiariamo che questo prodotto è conforme alle seguenti norme e direttive: EN 60335, EN 44014, EN 60555 ai sensi del disposto della direttiva sulla bassa tensione 73/23/CEE e della direttiva sulla compatibilità elettromagnetica CE 89/336/CEE 
- NL** Wij verklaren, enkel zelf de verantwoording dragend, dat dit product met de volgende normen of richtlijnen overeenstemt: EN 60335, EN 44014, EN 60555 conform de bepalingen van de laagspanningsrichtlijn 72/23 EWG en EMV-richtlijn van de EG 89/336EWG. 
- E** Por la presente declaramos por responsabilidad propia que este producto corresponde a las siguientes normas y directivas: EN 60335, EN 44014, EN 60555 conforme a las disposiciones de las directivas de bajo voltaje 73/23 CEE y directivas de compatibilidad electromagnética de la CE 89/336/CEE. 
- PL** Oświadczamy na wyłączną odpowiedzialność, że ten produkt jest zgodny z następującymi normami lub wytycznymi: EN 60335, EN 44014, EN 60555 odpowiednio do przepisów o niskim napięciu 72/23 EWG i wytycznym EZM (Europejskiego Zrzeszenia Meblarskiego) WE. 
- P** Declaramos, como única responsável, que este produto está em conformidade com as seguintes normas e documentos normativos: EN 60335, EN 44014 e EN 60555, de acordo com os regulamentos da directiva baixa tensão 73/23/CEE e compatibilidade electromagnética da CE. 
- H** Kizárólagos felelősséggel kijelentjük, hogy e termék az elábbi szabványokkal ill. irányelvekkel megegyezik: EN 60335, EN 44014, EN 60555 az Alacsonyfeszültségekre vonatkozó 73/23 EWG irányelv és az EK EMV-irányelvének rendelkezései szerint. 

---

# **ELECTROSTAR Schöttle GmbH & Co.**

Postfach 1240 · D-73259 Reichenbach/Fils · Germany

Telefon 07153/982-0 · Telefax 07153/982-355

Internet <http://www.starmix.de> · E-Mail: [info@starmix.de](mailto:info@starmix.de)

bbn 40112408